

• 13–15 ЛЕТ · НАБОР ОТКРЫТ

ШКОЛА ЮНЫХ КАПИТАНОВ

Тебе 13. Через 4 года — диплом шкипера.



Управляешь яхтой
уже на 1-м году



Навигация без GPS
как капитаны XIX века



7 дней Корфу
реальное море



Диплом шкипера
с 16–17 лет



Три вопроса

Ответь честно.



01

А что ты будешь делать через 4 года?

К 17 годам ты можешь иметь диплом, который работает во всём мире.



02

А если профессия не подойдёт?

Яхтинг — план Б. Работа на яхтах есть в 60+ странах.



03

А что увидишь за лето?

Корфу. Греция. Реальное море. Не Подмоскowie.

Сделай **первый шаг.**

ЧТО ТЫ ОСВОИШЬ

Эти навыки останутся с тобой надолго. Без долгого сидения за партой.



6 морских узлов на скорость

Восьмёрка, булинь, выбленочный, рифовый и ещё два — до автоматизма. Булинь называют «королём узлов» — он спасает жизни.



Управление яхтой

Штурвал, паруса, манёвр под парусом и под двигателем. На Корфу — реальные выходы в Ионическое море.



Навигация без GPS

Компас, карта, пеленг, счисление пути — инструменты XIX века. Если GPS откажет, ты ориентируешься сам.



Алгоритм MOB

Человек за бортом — действуешь без раздумий. Этот навык отрабатываем до автоматизма.

Море учит держать себя в руках



БЕЗ МОРЯ

- ✗ Капризы по мелочам
- ✗ «Мне все должны»
- ✗ Сидит в телефоне
- ✗ За свои слова не отвечает
- ✗ Боится брать на себя
- ✗ В команде — сам по себе
- ✗ Всё должно быть удобно



ПОСЛЕ ШКОЛЫ КАПИТАНОВ

- ✓ Спокойнее в стрессе
- ✓ Говорит по делу
- ✓ Отвечает за свои слова
- ✓ Слышит старших на борту
- ✓ Может взять команду на себя
- ✓ Договаривается с экипажем
- ✓ Доводит дело до конца

Что такое яхтенная индустрия

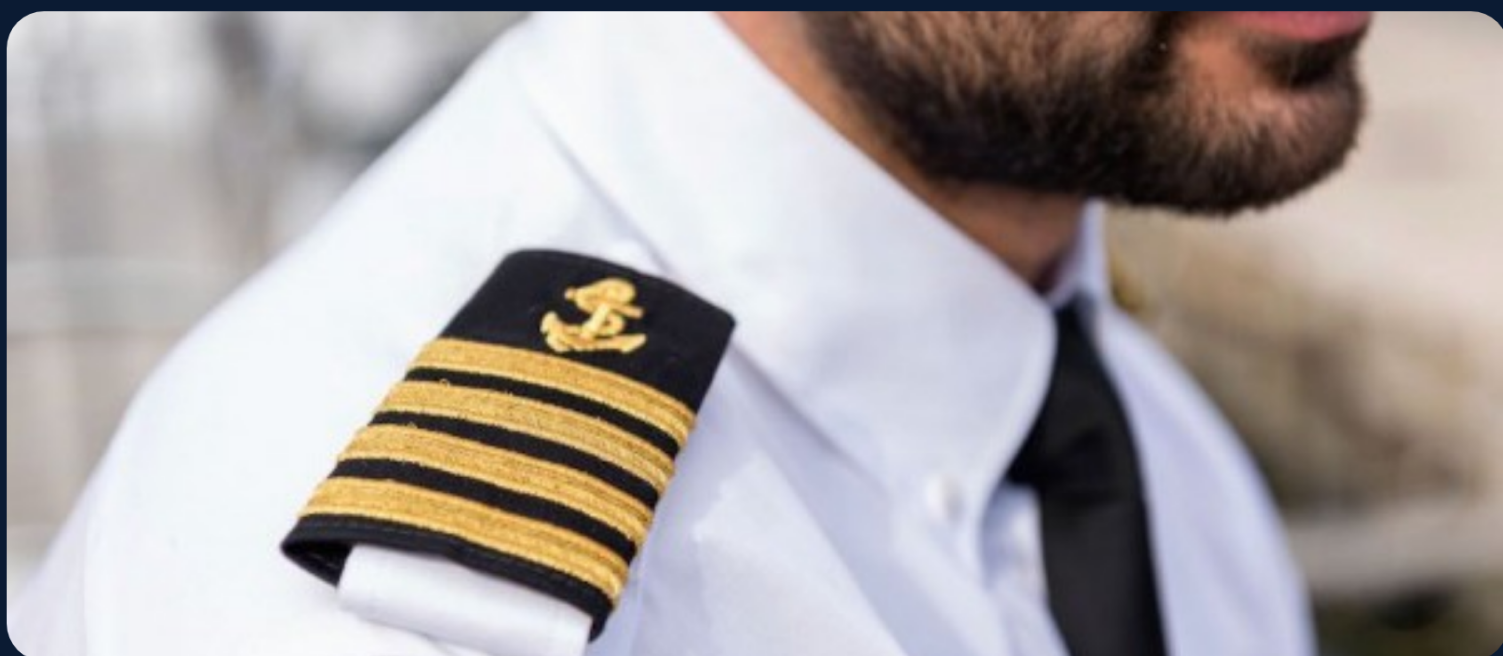

ФОРМАТ · ОДНО ЗАНЯТИЕ

Как проходит каждое занятие

2 раза в месяц по субботам · 150 минут. Плотно, по делу.

40 МИН



ТЕОРИЯ

Только то, что работает в море.
Без воды.

20 МИН



ИСТОРИЯ

Адмиралы, мореплаватели,
морские легенды.

60 МИН



ПРАКТИКА

Узлы, оборудование, швартовка.
Руками.

30 МИН



ИГРА

Викторина или соревнование
на скорость.



 ЗАЧЁТ

Раз в несколько занятий — небольшой тест. 70% — и идёшь дальше.

Как это устроено

С первого занятия — руки в работе, не сидение за партой.



01

2 субботы в месяц

Не мешает школе и секциям.
150 минут — теория
и практика.



02

Практика руками

Узлы, такелаж, навигация,
МОВ. Каждый навык —
до автоматизма.



03

Летом — в море

7 дней на Корфу. Крейсерская
яхта. Открытое море. Ты
в экипаже.



04

Сертификат школы

В конце года — экзамен.
Сдал — сертификат + ступень
к RYA.

Устройство яхты и безопасность

Изучаем корабль от киля до топа мачты. Морская терминология.

- ⚓ Корпус, палуба, мачта, такелаж, паруса, руль
- ⚓ Морская терминология на русском и английском
- ⚓ Правила безопасности на борту
- ⚓ Спасательный жилет, страховочные линии
- ⚓ Роли и команды экипажа

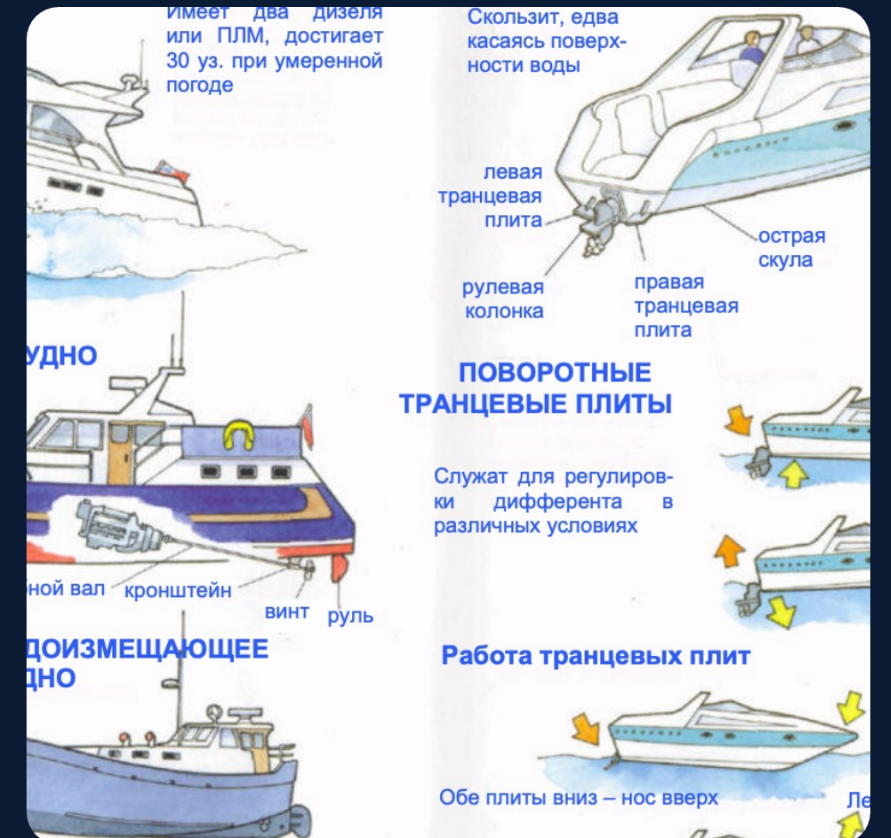
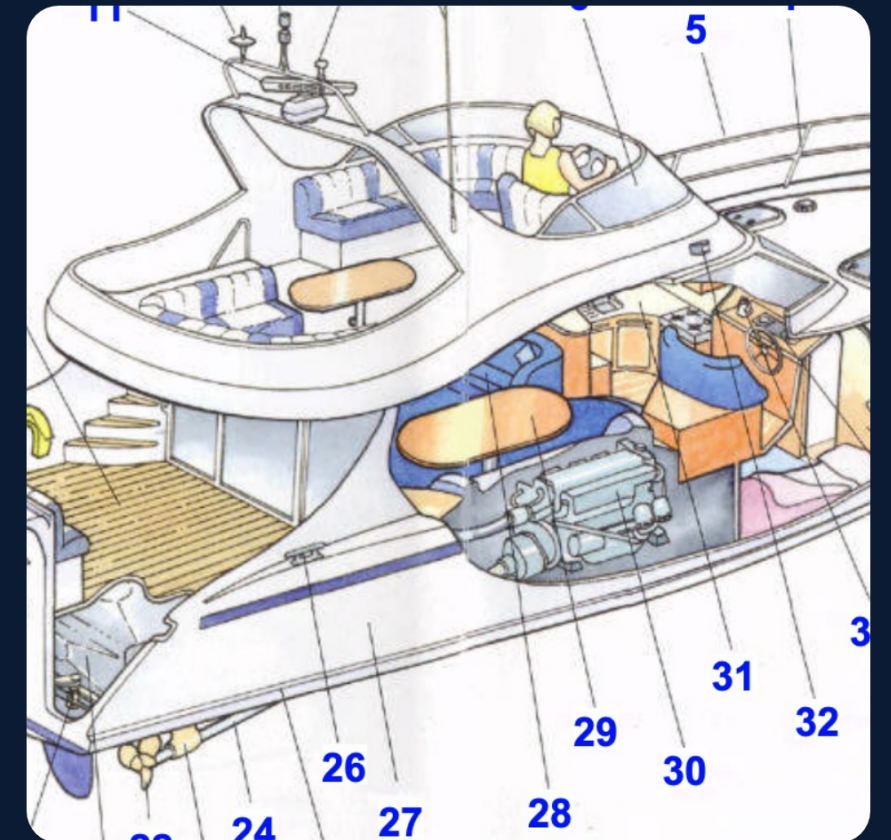
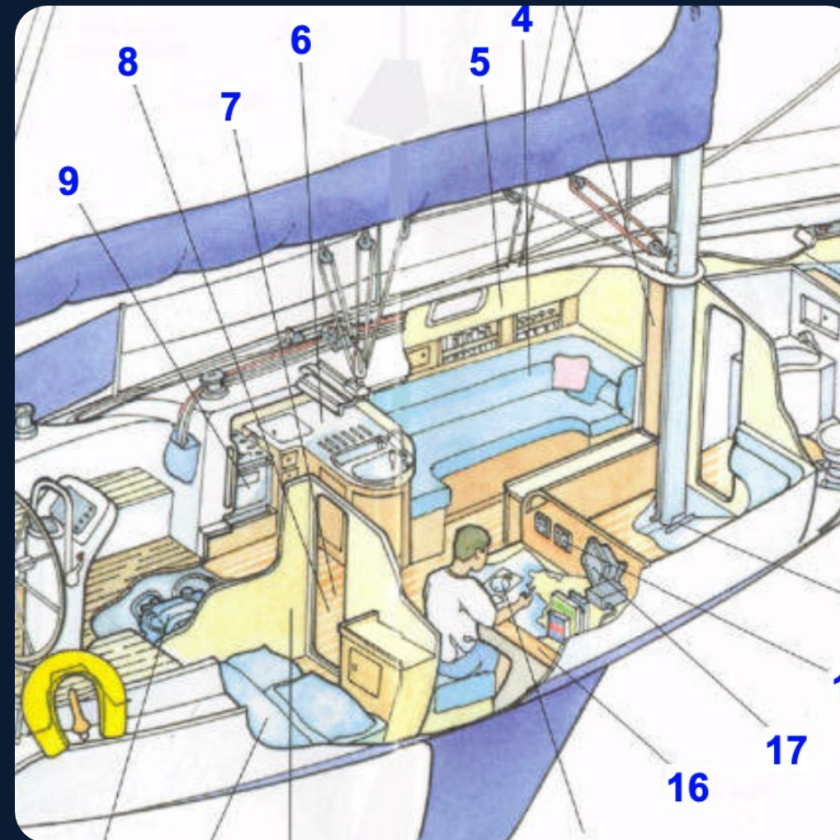

01

МОДУЛЬ 1 · ТЕОРИЯ

Теория судна

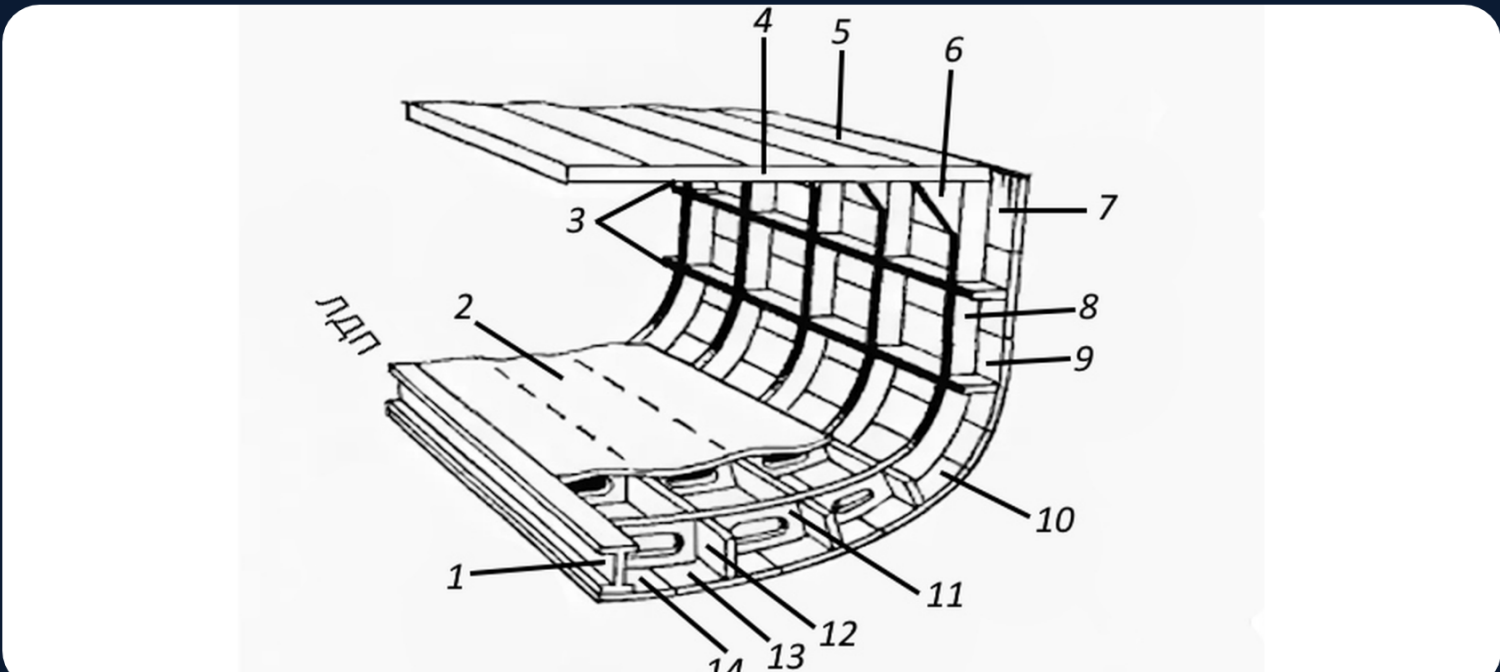
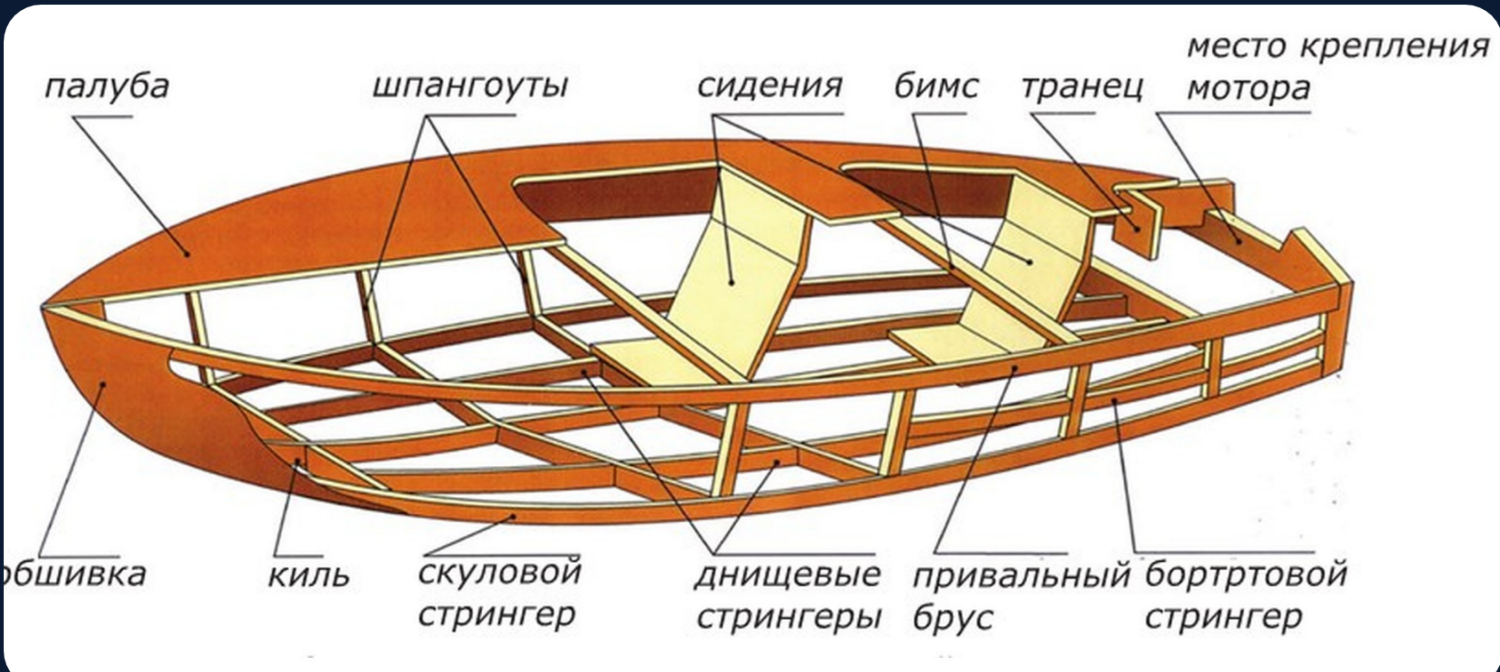
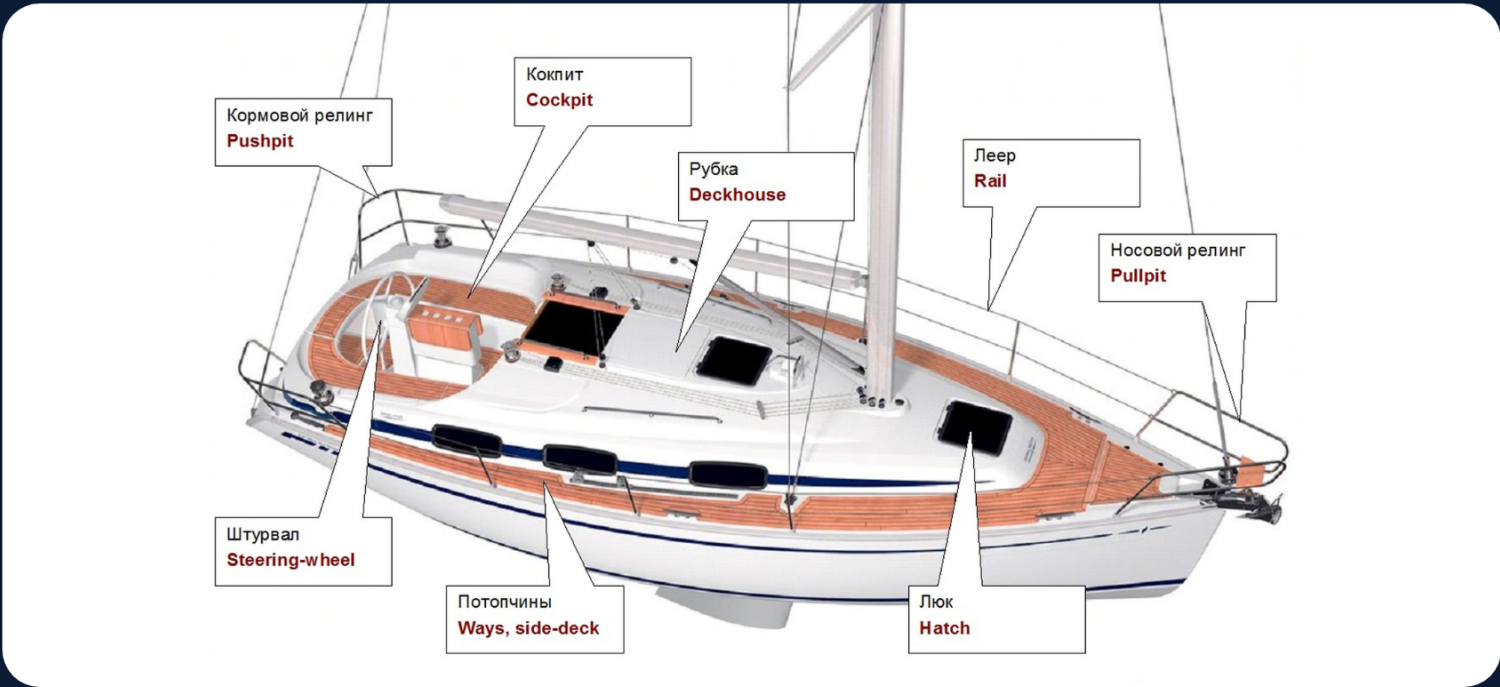
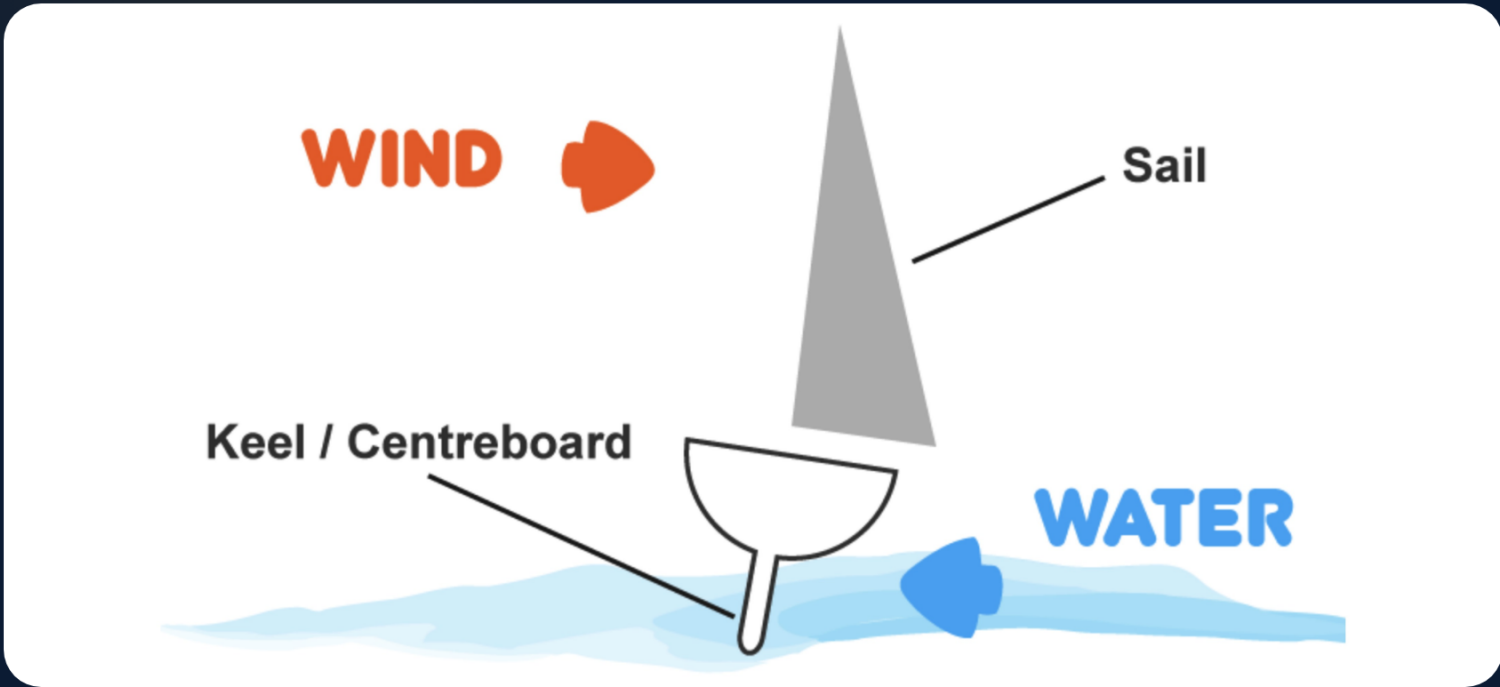

МОДУЛЬ · ПРАКТИКА

02

Морские узлы

Зачёт на скорость. Быстрее взрослых.

- ⚓ **Восьмёрка** — стопорный узел
- ⚓ **Булинь** — «король узлов», спасает жизни
- ⚓ **Выбленочный** — крепление к стойкам
- ⚓ **Рифовый** — рифление паруса
- ⚓ Практика на верёвке с первого занятия



Палубное оборудование и швартовка

Лебёдки, погоны, шкоты — всё руками.

- ⚓ Лебёдки, погоны, шкоты — что и зачем
- ⚓ Швартовка к причалу: подход и крепление
- ⚓ Якорные операции
- ⚓ Работа с гротом и такелажем

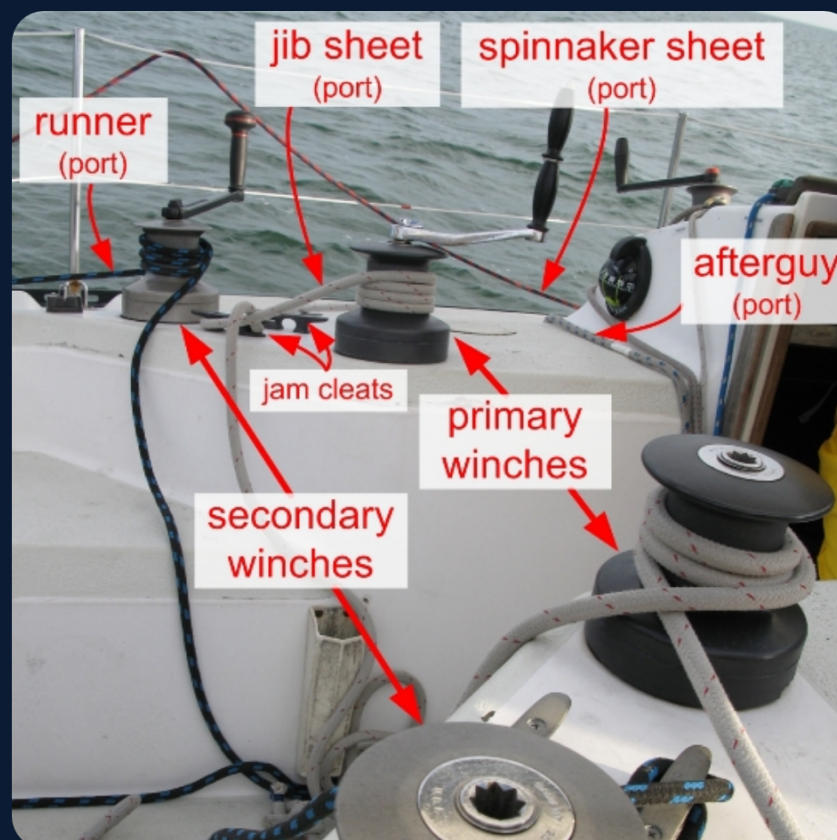

История флота

Великие капитаны, легендарные плавания, морские традиции.

- ⚓ Адмиралы Ушаков, Нахимов, Нельсон
- ⚓ Великие географические открытия
- ⚓ Эпоха парусного флота
- ⚓ Морские флаги, сигналы, традиции

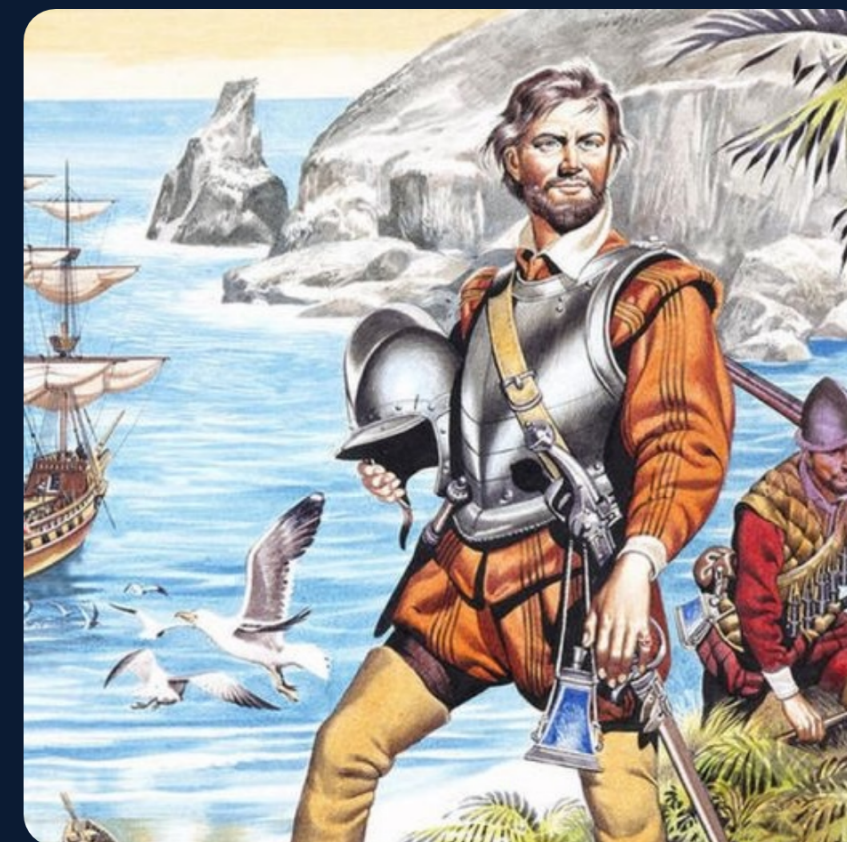

Карты · МППСС · Погода

Учимся читать море глазами капитана.



Морская карта

Как читать, прокладывать курс, определять местоположение.



Компас и румбы

Магнитный компас, отклонения, азимут. Без GPS.



МППСС

Международные правила предупреждения столкновений судов.



Морские знаки и буи

Навигационная обстановка: что, где, как читать.



Шкала Бофорта

Ветер от 0 до 12. Как предсказывать погоду в море.



Безопасность в шторм

Алгоритм действий. Где быть. Что делать.

МОДУЛЬ · ШТУРВАЛ

06

Управление яхтой

Руль в руках. Паруса подняты. Ветер в лицо.

- ⚓ Маневрирование под парусом и двигателем
- ⚓ Постановка и уборка парусов
- ⚓ Повороты, галсы, лавировка
- ⚓ Швартовка в порту и на якоре
- ⚓ Действия при штиле и в шторм

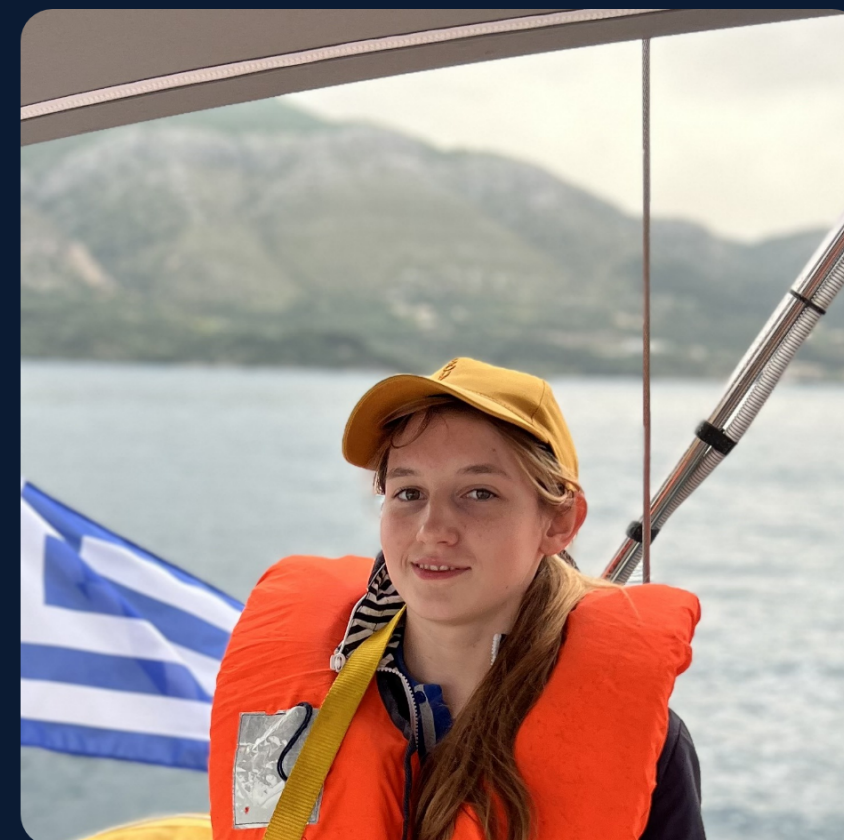
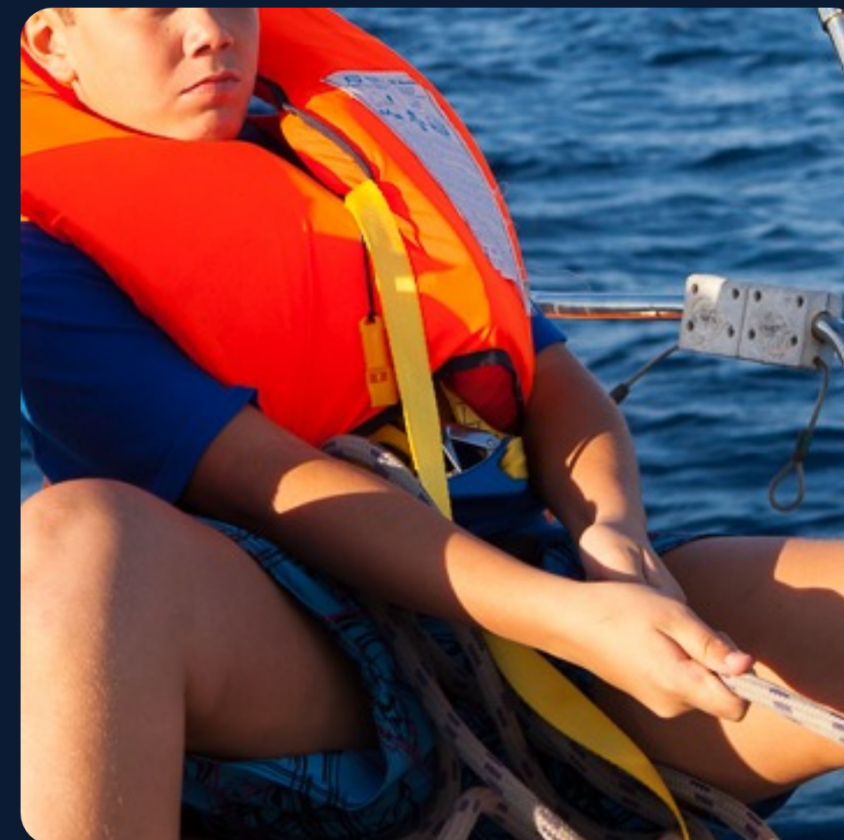

Звания и ранги в море

Кто за что отвечает в экипаже.

- ⚓ Капитан, старпом, боцман, матрос
- ⚓ Морские знаки различия и форма
- ⚓ Сертификаты RYA · MCA · STCW
- ⚓ Что такое лицензия моряка



Экипировка и форма моряка

Полный комплект юного капитана.

- ⚓ Форма для занятий и торжественных дней
- ⚓ Спасательный жилет, страховочная привязь
- ⚓ Морской дождевик, обувь, перчатки
- ⚓ Рюкзак, спальник, личные вещи для похода



АТТЕСТАЦИЯ · ЭКЗАМЕН

Финальный экзамен

Сдал — получаешь сертификат. Честно и по делу.



Занятие 16 · Сценарий на борту

Подготовка яхты к выходу в море — как настоящий экипаж.



Занятие 17 · Проверка навыков на воде

Узлы, оборудование, швартовка, безопасность — без шпаргалок.



Занятие 18 · Тест — 50 вопросов

Зачёт от 70%. Меньше — пересдача. Честно и по делу.



СЕРТИФИКАТ ШКОЛЫ ЮНЫХ КАПИТАНОВ
Курс «Юнга I» · 36 ак. часов · IMO · STCW · SOLAS · ФГОС РФ

🇬🇷 ГРЕЦИЯ · КОРФУ · 7 ДНЕЙ

Летний морской лагерь

Ты за штурвалом.



7 дней на борту настоящей яхты

Не тренажёр. Не бассейн. Крейсерская яхта в Ионическом море.



Реальные выходы в открытое море

Ты держишь штурвал. Ты ставишь паруса. Ты часть экипажа.



Навигация без GPS

Компас и карта — как настоящие капитаны. Без единого гаджета.



Рыбалка, купание, звёзды

Удочка с борта. Прыжки в море. Ночная вахта под открытым небом.

ИСТОРИЯ · НАША БАЗА

Адмирал Ушаков и остров Корфу.











Место победы русского флота — наша практическая база.

- ⚡ 1799 год — эскадра Ушакова взяла Корфу у французов
- ⚡ Крепость считалась неприступной. Взяли с моря.
- ⚡ Наполеон назвал Ушакова «непобедимым адмиралом»
- ⚡ Острова Ионического моря потом передали Греции
- ⚡ Наши курсанты ходят теми же водами — 20+ лет практики
- ⚡ Занятия по истории флота — прямо на борту



ПРАКТИКА · ЖИЗНЬ НА БОРТУ

На борту — всё по-настоящему.









-   **Управляем яхтой**
Стоим за штурвалом. Ставим паруса. Маневры.
-   **Навигация без GPS**
Только компас и карта. Как в 1800-х.
-   **Быт на борту**
Сами готовим. Каюты, камбуз, вахта.
-   **Рыбалка и купание**
Спиннинг. Прыжки. Лазурное море.
-   **Командная работа**
МОВ. Швартовка. Сценарные упражнения.



НАВИГАЦИЯ · КАК В XIX ВЕКЕ

Навигация без GPS

Только компас и карта. Как настоящие капитаны.









-   **Морская карта**
Глубины, мели, маяки, знаки.
-   **Берём пеленг**
Компас + ориентир = твоё место.
-   **Прокладываем курс**
Линейка и транспортир. Инструменты XIX века.
-   **Счисление пути**
Скорость x время. Математика в море.



КОРФУ · НЕ ТОЛЬКО УЧЁБА

А ещё на Корфу

Это не только учёба.

-   **Рыбалка с борта**
Спиннинг с яхты. Улов — на камбуз.
-   **Прыжки в море**
Якорная стоянка. Лазурная вода.
-   **Закат на якоре**
Яхта качается. Горизонт горит.
-   **Ночная вахта**
Открытое море. Звёзды. Ты отвечаешь.







ИСТОРИЯ · ВДОХНОВЕНИЕ

Кейти МакКейб

(Katie McCabe)

Ей было 14. Тебе уже 13. Соло вокруг Британии — 7,5 недель, 1 600 миль.

-  **Девон, лето 2021.** Стартовала из Топшема в 14 лет. Яхту Falanda отреставрировала сама — заработала деньги продавая ракушки на рынке.
-  **Карты и курс — только она.** Папа следовал на расстоянии 2–5 миль (требование страховки). Но штурвал и решения — только Кейти.
-  **Самый молодой соло-капитан вокруг Британии.** Побила рекорд 15-летнего Тимоти Лонга. Флотилия из 20 яхт встречала её на финише.

«Я не чувствовала, что сделала что-то особенное. Это просто было много дневных переходов подряд.»







ИСТОРИЯ · ВДОХНОВЕНИЕ

Джессика Уотсон

(Jessica Watson)

Ей было 16. Тебе 13 — у тебя есть 3 года форы. Соло вокруг Земли, 210 дней, 23 000 миль.

-  Австралия, 2009–2010. Стартовала из Сиднея в 16 лет. Вернулась героем — 75 000 человек встречали её в порту.
-  7 оверкилей — и не сдалась. Яхту переворачивало семь раз. Каждый раз вставала, исправляла курс и шла дальше.
-  Фильм на Netflix — «True Spirit». В 2023 году вышел полнометражный фильм. Посмотри — это про тебя через 3 года.

«Я хотела доказать, что возраст — не ограничение. Это было не про рекорд. Это было про то, кем я хочу быть.»



7 дней на борту — сам за себя

Здесь учишься сам справляться. По-взрослому, без мамы рядом.



Камбуз

Готовим сами. Меню, закупки, приготовление. Дежурство по камбузу — обязательно.



Уборка

Каюта, палуба, голова (туалет). Порядок на яхте — вопрос безопасности.



Вахта

Ночные вахты по очереди. Учишься бодрствовать и отвечать. По-настоящему.



Каюта

Спальное место — твоя ответственность. Укладка вещей по-морскому.



Экипаж

7 дней вместе — учишься договариваться, помогать, уважать.



Дисциплина

Команды выполняются. Расписание соблюдается. Иначе — нельзя.

КОРФУ · ИОНИЧЕСКОЕ МОРЕ

Морской лагерь



КОРФУ · ПОД ПАРУСОМ

Морской лагерь



КОРФУ · НА БОРТУ

Морской лагерь



Морской лагерь



КОРФУ · ОТКРЫТОЕ МОРЕ

Морской лагерь



Морской лагерь



Морской лагерь



Морской лагерь

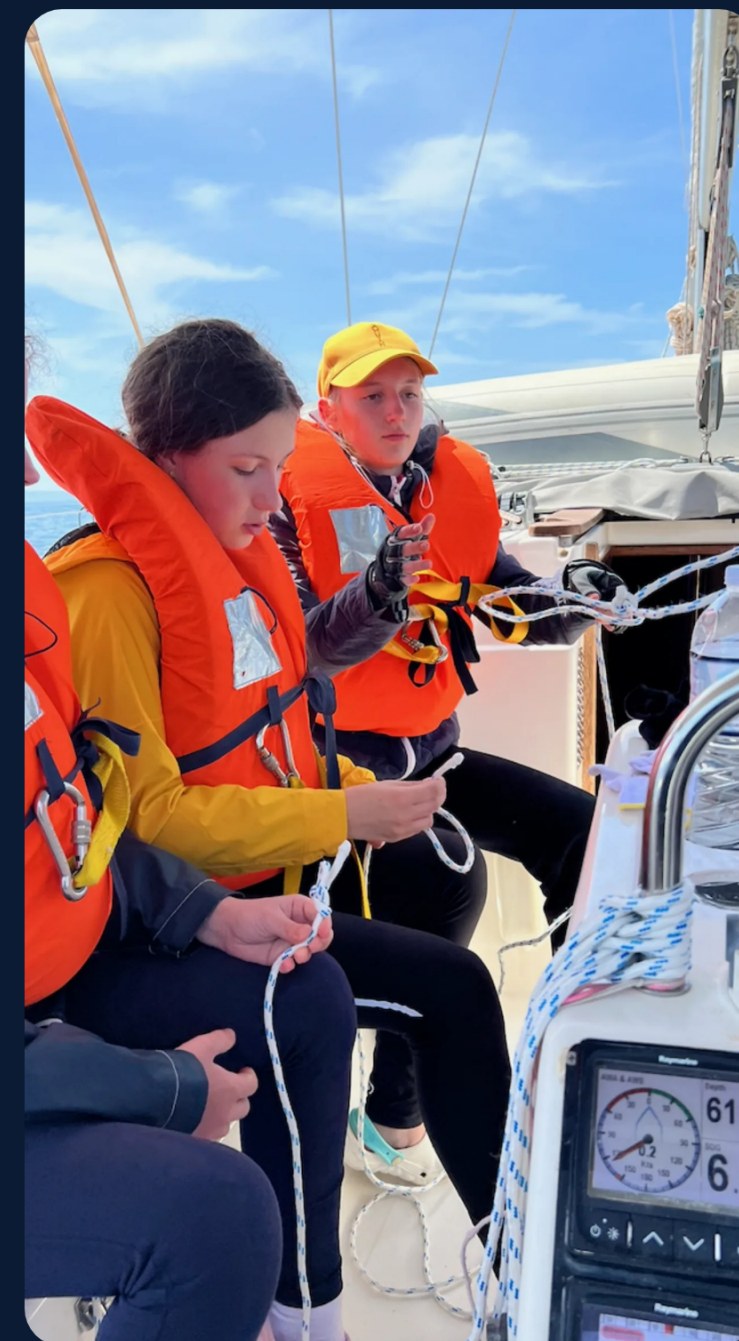

КОРФУ · ЭКИПАЖ

Морской лагерь



ТВОЙ ПУТЬ · 4 ГОДА

Тебе 13. Вот что будет за 4 года.

От первого узла до диплома шкипера. Шаг за шагом.

ГОД 1 · ЮНГА I

Устройство яхты, узлы, навигация, безопасность. Сертификат школы.

ГОД 2 · ЮНГА II

Углублённая программа. 4 занятия в месяц. Летняя практика на Корфу.

ГОД 3 · CREW + RYA

С 16 лет — первые международные экзамены. Competent Crew, VHF, First Aid.

ГОД 4 · ШКИПЕР

Day Skipper + VHF. Лицензия на яхту до 24 м. Признаётся в 150+ странах.

Дипломы и сертификаты

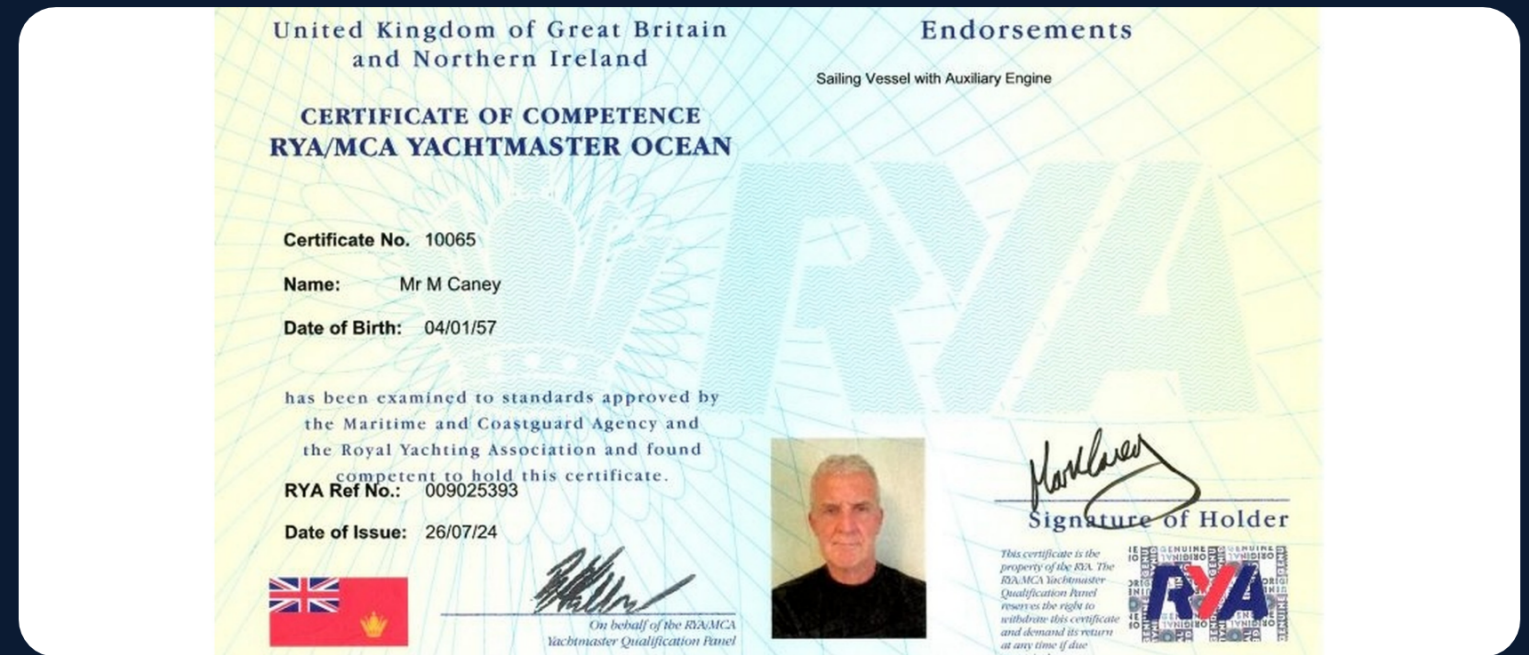

Что остаётся надолго

Навыки с Корфу остаются. Не обычный детский лагерь.

- ✓ Умею управлять парусной яхтой в реальных условиях
- ✓ Знаю алгоритм MOB и выживания в море
- ✓ Работал в экипаже — слушал и слышал, командовал и подчинялся
- ✓ Прошёл аттестацию по стандартам RYA · STCW · SOLAS

- ✓ Прокладываю курс без GPS — по компасу и карте
- ✓ Могу организовать быт на судне и держать вахту
- ✓ Понимаю морской английский — команды, терминология

Кем станут выпускники



Учим по британской системе RYA

Учим по британской системе RYA — как все яхт-школы Европы. Плюс российская лицензия.

IMO

International Maritime Organization — агентство ООН. 174 государства. Разработало все ключевые морские конвенции.

STCW

Конвенция о подготовке моряков. 178 стран. Без соответствия STCW — нельзя выйти на профессиональную вахту.

SOLAS

Safety of Life at Sea. Главная конвенция о безопасности в море. Мы учим по ней.

RYA

Royal Yachting Association. Официальная обучающая структура UK. Программы действуют в 60+ странах.

ФГОС РФ

Федеральный государственный образовательный стандарт. Лицензия №Л035-01255-50/01363431 от 26.08.2024.

Безопасность в море



Учебная база

Где мы учимся.





Теория и обучение в классах

 КРАСНОГОРСК

МБОУ «Полёт»

Бульвар, д. 12а · Павшинская пойма

-  Современные классы и яхтенный тренажёр
-  Занятия по выходным круглый год
-  Лицензия №Л035-01255-50/01363431

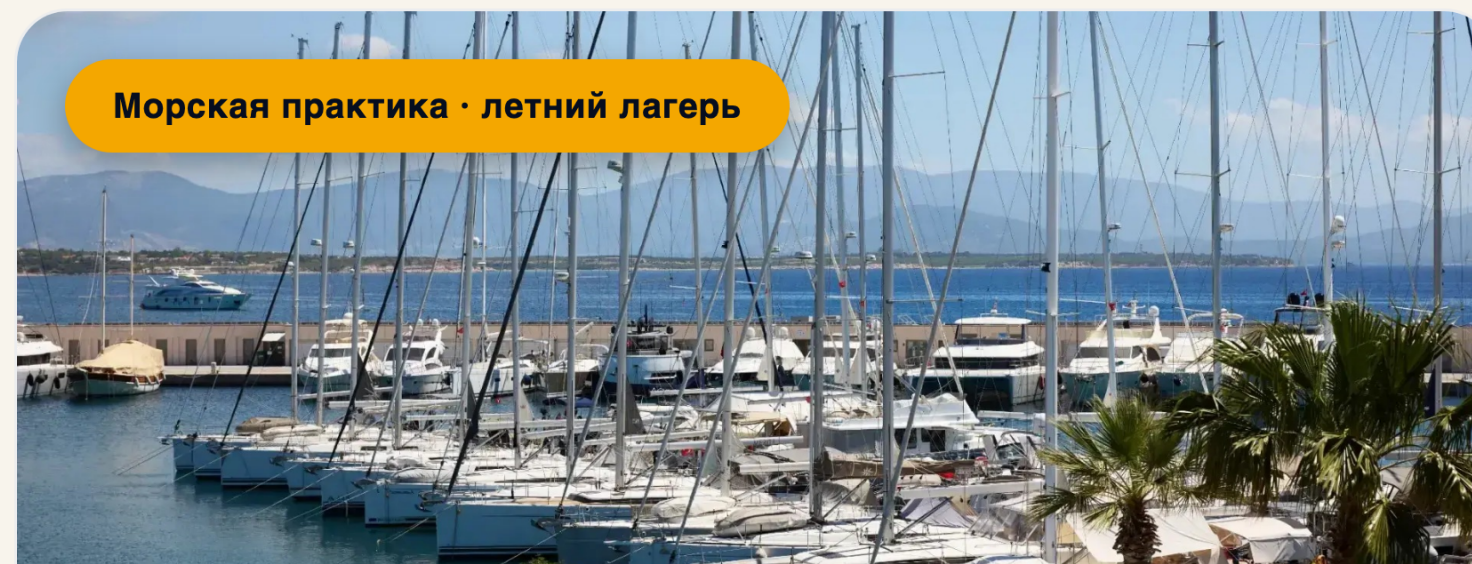



Морская практика · летний лагерь

 КОРФУ, ГРЕЦИЯ

Ионическое море

Те же воды, где ходил адмирал Ушаков

-  Выходы в море на крейсерской яхте
-  Спасатели рядом — береговая охрана работает
-  20+ лет ходим сюда с курсантами

СТОИМОСТЬ · ФОРМАТ

⚓ КУРС «ЮНГА I»

Стоимость обучения

ДВЕ ЦЕНЫ · ОДНА ПРОГРАММА

✦ УЧАЩИМСЯ «ПОЛЁТ»

4 500 ₽

в месяц · ЮНГА I
льготная

⚓ ОБЩИЙ НАБОР

6 600 ₽

в месяц · ЮНГА I
для всех

Летний морской лагерь на Корфу — организуется отдельно, по желанию. Число мест ограничено. Приём после собеседования с капитаном и медицинской справки.



2 занятия в месяц

По субботам. Не мешает школьному расписанию.



150 минут каждое занятие

Теория + практика + игра.



Групповой формат

Небольшие группы. Все учатся вместе.



Очное обучение

Центр «Полёт», Красногорск, Павшинская пойма.

RYA · STCW · SOLAS · ФГОС РФ



КОМАНДА · ПРЕПОДАВАТЕЛЬ

Ваш капитан-наставник: Юркевич

Сергей Александрович

RYA/MCA Yachtmaster Offshore (200 GT) · Капитан до 200 тонн, до 150 миль от берега · Капитан дальнего плавания

- ⚓ Стаж преподавания с 2007 года
- 🎓 Сертифицированный RYA/MCA Yachtmaster
- 🌐 Практика в Ионическом море, Корфу
- 📖 Обучение по стандартам RYA · STCW · IMO · SOLAS
- 🏠 База — центр «Полёт», Красногорск

Контакты



EMAIL

web@naviclub.org



АДРЕС

**Московская обл., г. Красногорск,
Красногорский б-р, д. 12а**



УЧЕБНЫЙ ЦЕНТР

МБОУ «Образовательный центр "Полёт"»



РЕЖИМ ЗАНЯТИЙ

Субботы · 2 раза в месяц · 150 минут



ЛИЦЕНЗИЯ

№Л035-01255-50/01363431 от 26.08.2024



Твой первый выход в море — с 13 лет.

ШКОЛА ЮНЫХ КАПИТАНОВ · NAVICLUB · КРАСНОГОРСК



ПЕРЕХОД НА САЙТ

www.naviclub.ru

web@naviclub.org

IMO · STCW · SOLAS · ФГОС РФ

ПЕРВЫЙ ШАГ · ПРЯМО СЕЙЧАС

Сделай первый шаг.

www.naviclub.ru

Школа Юных Капитанов. 13–15 лет. Через 4 года — диплом шкипера. Начать можно прямо сейчас.



ОТКРОЙ КАМЕРУ · НАВЕДИ НА QR

