



• 12-17 ЛЕТ · РОДИТЕЛЯМ

ШКОЛА ЮНЫХ КАПИТАНОВ

Учим управлять яхтой по британской системе RYA.

 **Стандарт RYA/MCA**
британский морской диплом

 **150+ стран**
признают диплом

 **3-5 000 €/мес**
доход выпускников

 **с 2007 года**
опыт преподавания



Почему морской диплом

когда вокруг и так много специальностей.

01
Список востребованных профессий меняется каждые десять лет. Морские специальности — нет. Капитан charterной яхты, инструктор RYA, офицер на суперяхте: эти позиции стабильно существуют последние пятьдесят лет.

02
Российские дипломы не везде признаются за границей. Британский диплом RYA принимается в портах 150 стран — то есть это уже готовый пропуск на международный рынок труда.

03
Если основная специальность не подойдёт или окажется невостребованной — у ребёнка будет вторая профессия. Не запасной аэродром на словах, а реальная лицензия с правом работы.

Параллельная профессия — на всю жизнь.

Что даёт международный морской диплом

Программа RYA — это полноценная вторая специальность, которая существует параллельно с любой основной профессией.

Работа в 50 странах

Шкипер чартерной яхты, инструктор RYA, член экипажа на суперяхтах. Основные регионы: Греция, Хорватия, Турция, Средиземное море, Карибы.

Контракт в евро

Доход от 3 000 до 5 000 евро в месяц при работе шкипером в сезон. Расчёты идут в валюте контракта и не зависят от внутреннего курса.

Запасная специальность

Если основная профессия со временем перестанет быть востребованной — у выпускника останется действующая международная лицензия.

Признанная квалификация

Дипломы RYA принимаются в портах и страховыми компаниями более 150 стран. Экзамен сдаётся независимому британскому экзаменатору.

Что происходит, когда подросток неделю живёт без родителей.

ДОМА – ПРИВЫЧНАЯ СРЕДА

- ✗ Бытовые решения принимают родители — что одеть, что есть, во сколько лечь
- ✗ Стрессовая нагрузка ограничена школьными заданиями
- ✗ Ответственность сводится к уборке комнаты и оценкам
- ✗ В любой непонятной ситуации рядом есть взрослые
- ✗ Опыта самостоятельной жизни вне дома практически нет
- ✗ Серьёзный риск — опоздать на автобус или потерять ключи
- ✗ Круг общения определяется школой и районом

СЕМЬ ДНЕЙ НА ЯХТЕ В СОСТАВЕ ЭКИПАЖА

- ✓ Решения принимает экипаж под руководством инструктора — родителей рядом нет
- ✓ Стресс реальный: ночная вахта, перемена ветра, отработка действий при человеке за бортом
- ✓ Ответственность распространяется на безопасность всего экипажа
- ✓ Подстраховать со стороны некому — навыки нужно применять самостоятельно
- ✓ Быт делится поровну: камбуз, уборка, вахтенный график
- ✓ Подросток впервые видит, что бытовой комфорт требует ежедневной работы
- ✓ В команде из шести человек приходится учиться договариваться

Опыт настоящей ответственности — за себя и за людей рядом — формируется только в ситуациях, где взрослых нет.

Это базовый навык самостоятельной жизни, который пригодится в любой профессии.

Что даёт морское обучение



ДО КУРСА

- ✗ Бытовые решения принимают родители
- ✗ Сложные задачи обходит стороной
- ✗ В групповой работе либо молчит, либо спорит
- ✗ Горизонт планирования — одна неделя
- ✗ При усталости теряет мотивацию
- ✗ Утренний подъём — каждый раз с напоминаниями
- ✗ Бытовые обязанности воспринимает как чужие
- ✗ Чужое мнение слышит выборочно

ПОСЛЕ 16 ЗАНЯТИЙ И НЕДЕЛИ В МОРЕ

- ✓ Стоит за штурвалом 4 часа подряд
- ✓ Отвечает за вахту ночью
- ✓ В экипаже из 6 человек договаривается
- ✓ Знает план на сутки и держит его
- ✓ Шторм — продолжает работать
- ✓ Подъём в 6:00 — без напоминаний
- ✓ Готовит на 7 человек в свою смену
- ✓ Слушает капитана с первого раза

Что такое яхтенная индустрия



БРИТАНИЯ · 400+ ЛЕТ МОРСКОГО ДЕЛА

ШК

Центр морских стандартов мира

- ⚓ «Владычица морей» — крупнейшая морская империя в истории
- ⚓ Гринвич и нулевой меридиан — отсчёт времени для всего флота
- ⚓ Адмиралтейские карты — им доверяет весь мировой флот
- ⚓ UK создала международные стандарты — IMO, STCW, SOLAS
- ⚓ Британская сертификация — эталон качества в мире яхтинга

СТАНДАРТЫ ЯХТЕННОЙ ИНДУСТРИИ

MCA · RYA · STCW — три кита мировой индустрии яхтинга и суперяхт.



Государственное агентство

Maritime and Coastguard Agency
Великобритании. Регулирует безопасность
торгового и пассажирского судоходства,
выдаёт коммерческие сертификаты
яхтсменов.



Обучающая ассоциация

Royal Yachting Association. Аккредитована
MCA для подготовки гражданских яхтсменов
и инструкторов. Учебные центры — в 60
странах.



Международная конвенция

Standards of Training, Certification and
Watchkeeping. Ратифицирована 178
государствами. Регулирует подготовку
 моряков торгового флота.

Профессиональная морская карьера в международном чартере проходит через ступени RYA. Сертификация MCA Yachtmaster — финальная стадия этой подготовки.

Как устроен международный экзамен RYA

Процедура одинакова для всех учебных центров RYA в мире — от Великобритании до Корфу.

- ✓ Экзамен принимает аккредитованный британский экзаменатор, не связанный со школой
- ✓ Программа подготовки построена по стандарту RYA с базовыми модулями STCW и SOLAS
- ✓ Дипломы RYA принимаются портами, чартерными компаниями и морскими страховщиками
- ✓ Сдача проходит в реальных условиях — на воде или в учебной аудитории по теоретическому модулю
- ✓ Промежуточные зачёты переходят в любую RYA-школу мира — обучение можно продолжить за рубежом
- ✓ Купить или получить за деньги такой диплом невозможно — только сдать установленный экзамен



КОНВЕНЦИЯ STCW · С 1978 ГОДА

178

стран подписали STCW

- ⚓ Международный стандарт подготовки моряков (Standards of Training, Certification and Watchkeeping)
- ⚓ Без STCW не возьмут на профессиональную должность ни на одном судне
- ⚓ Разработан IMO — морским агентством ООН. Обновлён в 2010
- ⚓ В нашей программе — базовые модули: личная безопасность, пожарная, выживание, первая помощь
- ⚓ Программа сертифицирована по этому международному стандарту

SOLAS и IMO — безопасность на море.

Главная конвенция о безопасности человеческой жизни в море.

⚓ **IMO — морское агентство ООН**

Основано в 1948 году. Входит 174 государства. Разрабатывает все ключевые морские конвенции, действующие в мировом флоте.

⚓ **SOLAS, Конвенция 1974 года**

Safety of Life at Sea — главный документ о безопасности на море. Регулирует требования к оборудованию судов, подготовке экипажей и спасательным средствам.

⚓ **Обязательные требования**

Минимальный набор спасательного оборудования, протоколы действий в аварийных ситуациях, нормативная подготовка экипажа.

⚓ **Соответствие программы**

Учебная программа NaviClub построена по требованиям SOLAS — теми же стандартами руководствуются операторы мирового коммерческого и чартерного



SAFETY OF LIFE AT SEA

1974

174 ГОСУДАРСТВА · ЧЛЕНЫ IMO



КТО ВЕДЁТ ЗАНЯТИЯ

Ваш капитан-наставник: Юркевич

Сергей Александрович

RYA/MCA Yachtmaster Offshore (200 GT) · Капитан до 200 тонн, до 150 миль от берега · Капитан дальнего плавания

- ⚓ Стаж преподавания с 2007 года
- 🎓 Сертифицированный RYA/MCA Yachtmaster
- 🌐 Практика в Ионическом море, Корфу
- 📖 Обучение по стандартам RYA · STCW · IMO · SOLAS
- 🏠 База — центр «Полёт», Красногорск

ПРОГРАММА · 2 ГОДА ОБУЧЕНИЯ

Курс «Юнга».

2 года, 36 часов в год, 18 занятий.

Очная форма · Красногорск · 2 субботы в месяц · 7 дней Корфу

⚓ ДВЕ ОПЦИИ · УЧАЩИМСЯ «ПОЛЁТ» + ОБЩИЙ НАБОР

ГОД 1 · ЮНГА I

Устройство яхты, узлы,
навигация, безопасность.
Морская терминология.
Сертификат школы.

ГОД 2 · ЮНГА II

Углублённая программа.
Подготовка к RYA Essential
Navigation и Competent Crew.

ГОД 3 · RYA EN

С 16 лет — международный
экзамен RYA Essential
Navigation. Первый
британский диплом.

ГОД 4 · DAY SKIPPER

Подготовка к Day Skipper.
С 17 лет — первая
шкиперская лицензия
RYA/MCA.

Устройство яхты и безопасность

Изучаем корабль от киля до топа мачты. Морская терминология.

- ⚓ Корпус, палуба, мачта, такелаж, паруса, штурвал
- ⚓ Морская терминология на русском и английском
- ⚓ Правила безопасности на борту
- ⚓ Спасательный жилет, страховочные линии
- ⚓ Роли и команды экипажа

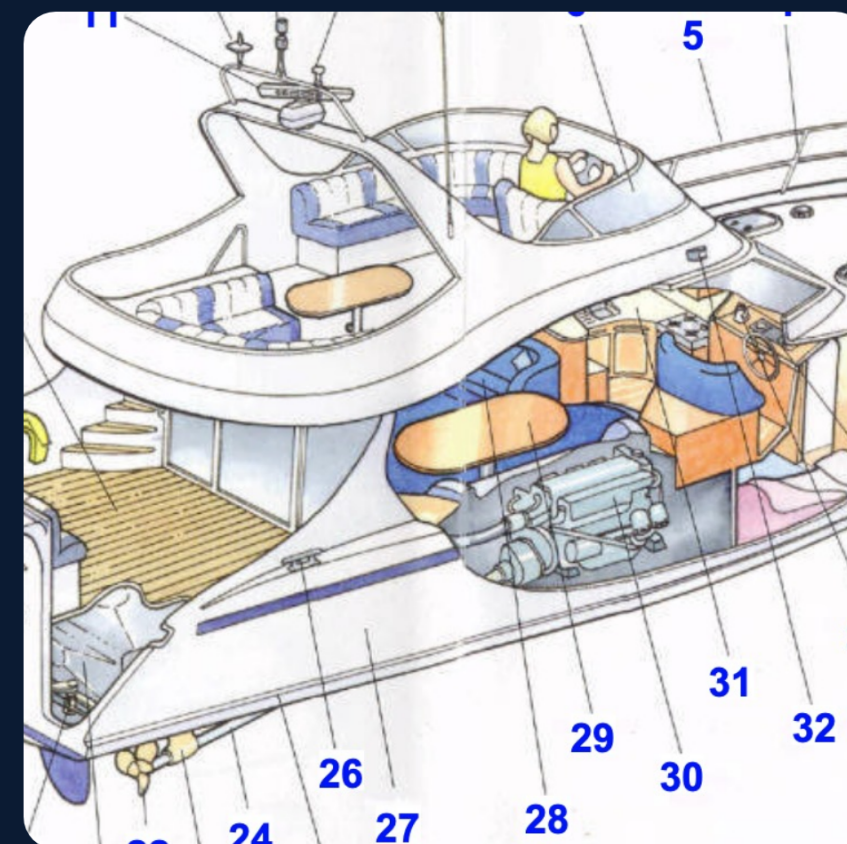
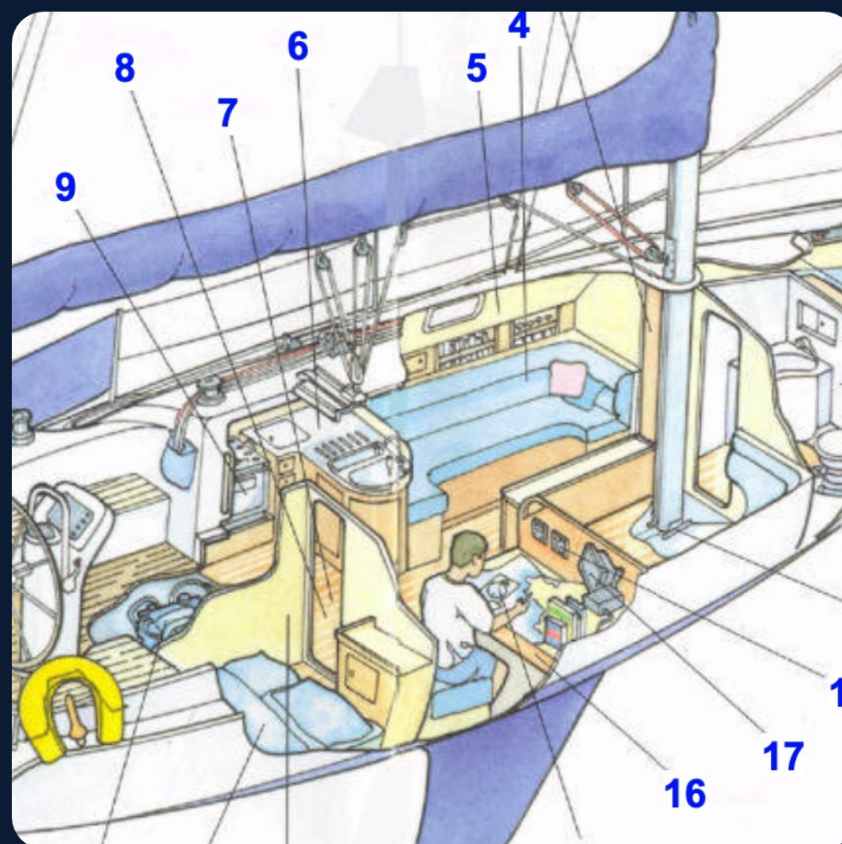

01

МОДУЛЬ 1 · ТЕОРИЯ

Теория судна

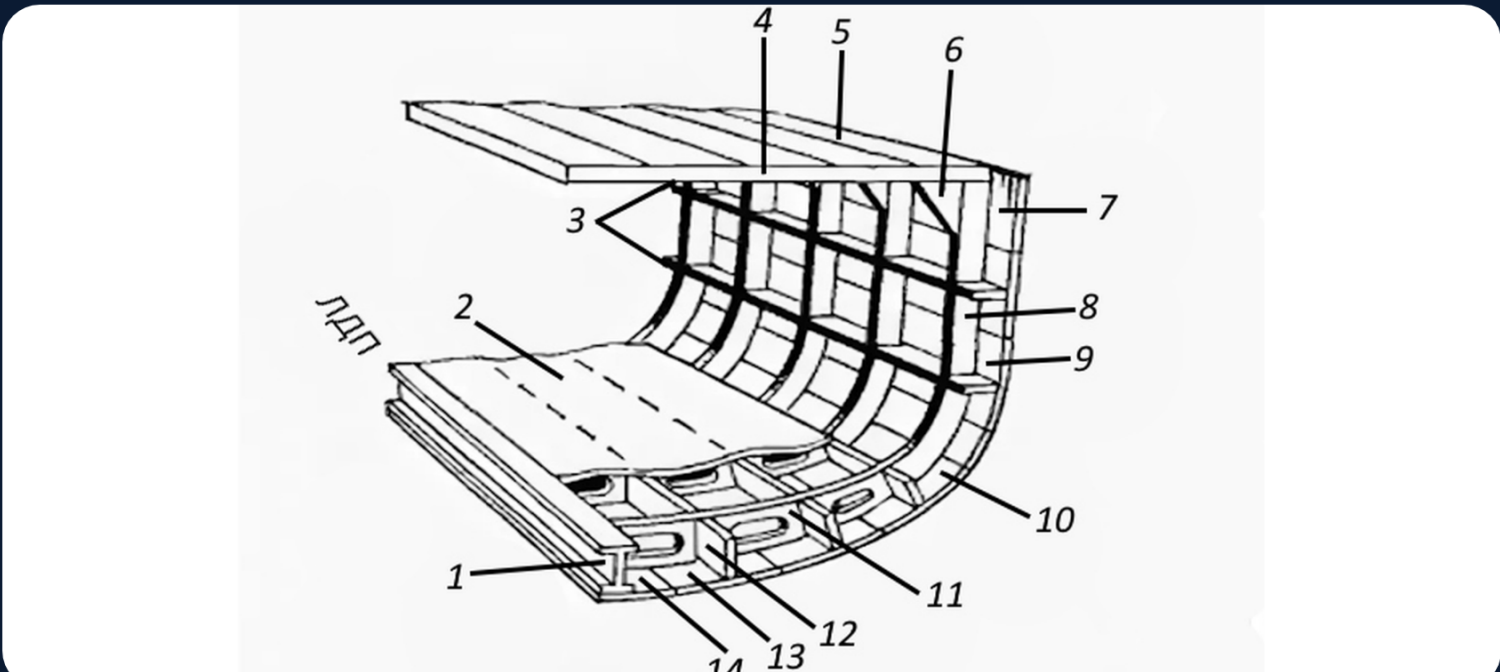
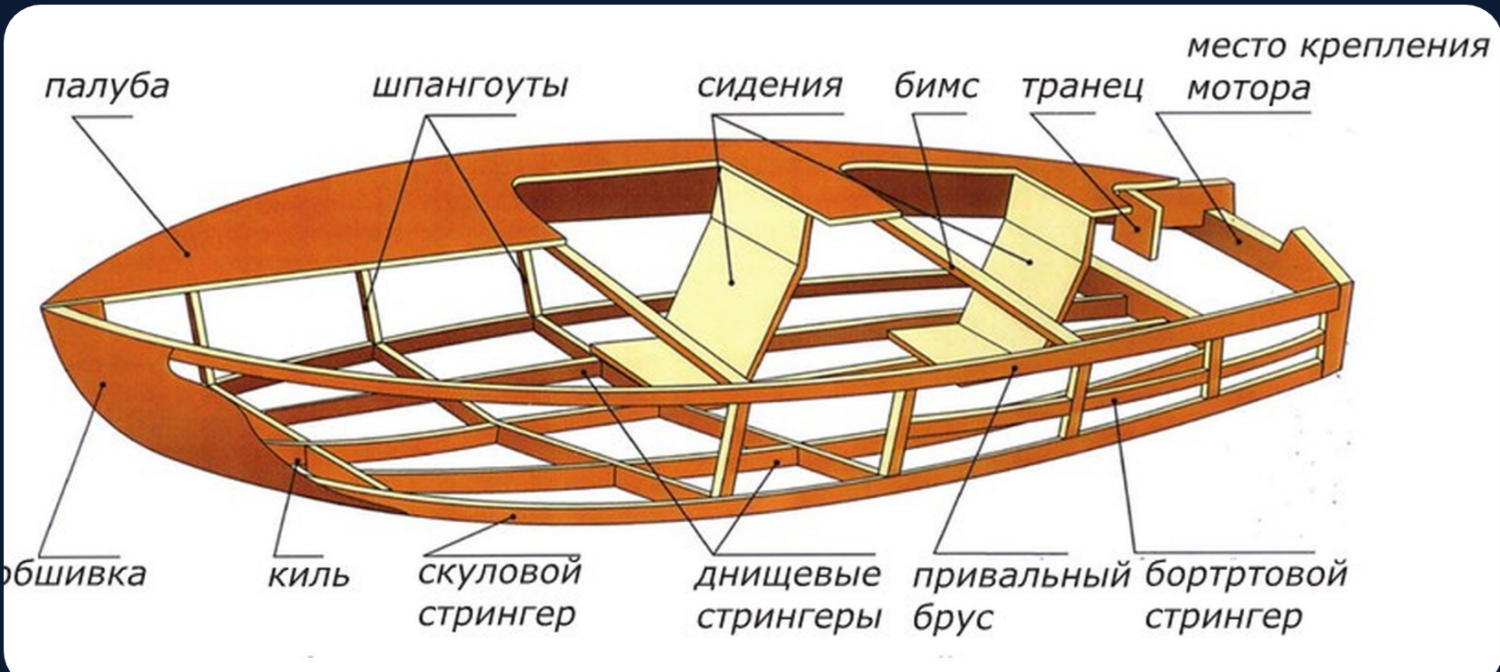
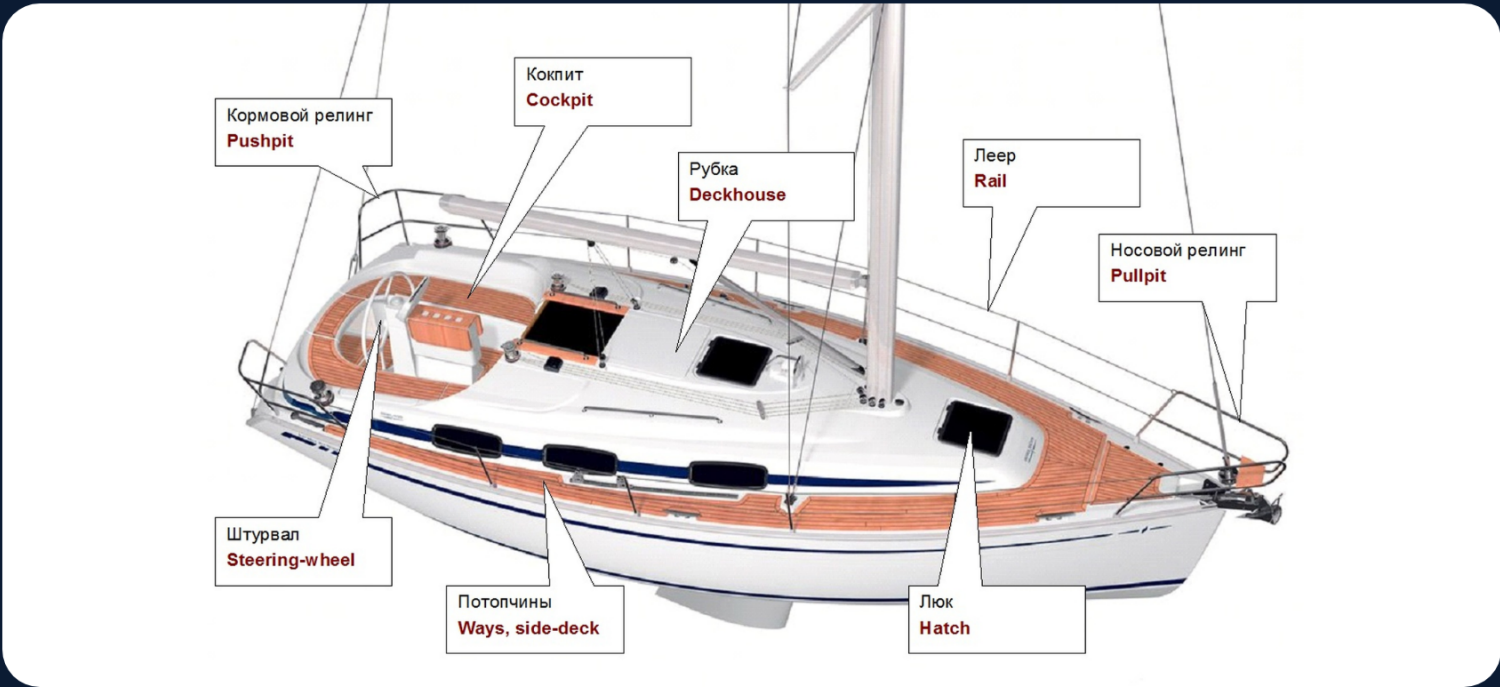
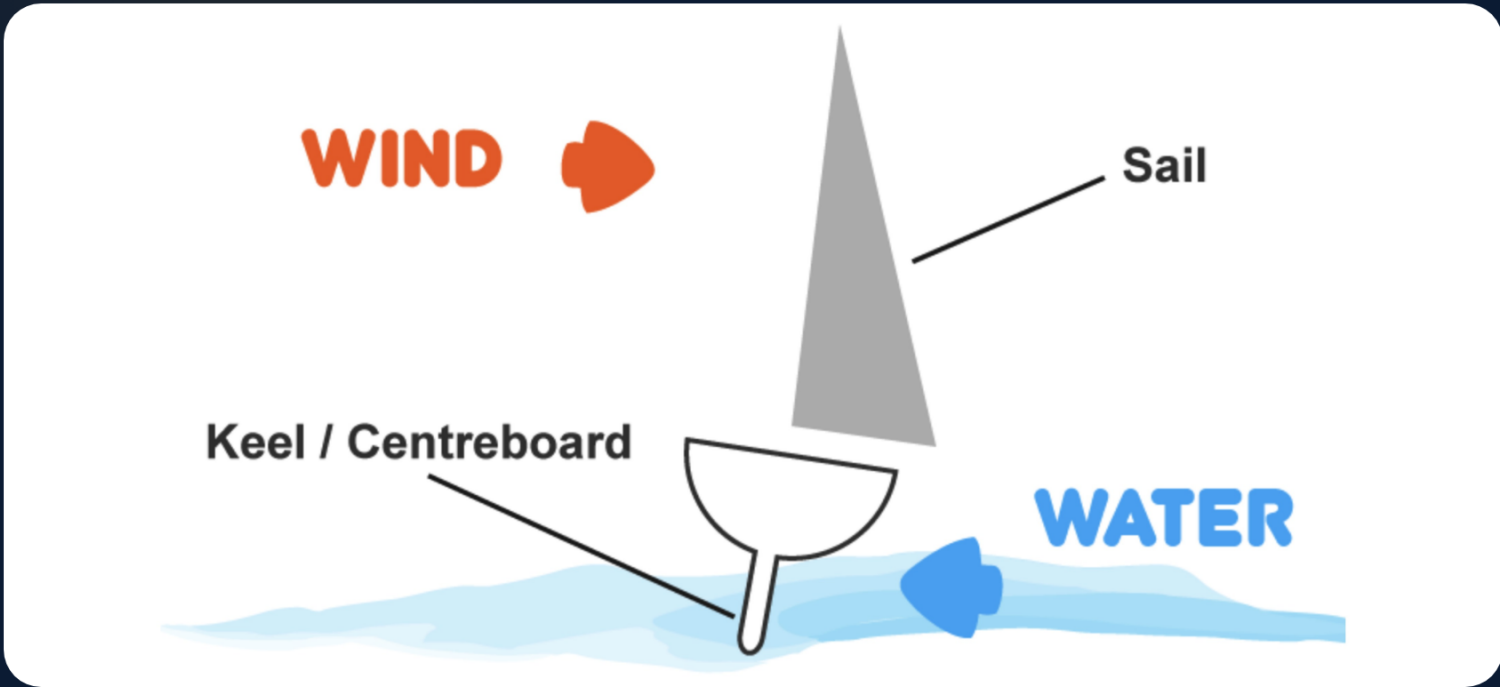

Морские узлы. Каждый — на воде.

Практика с первого занятия — на воде, не на бумаге.

- ⚓ **Восьмёрка** — стопорный узел, первый для всех моряков
- ⚓ **Булинь** — «король узлов», незатягивающаяся петля, спасает жизни
- ⚓ **Выбленочный** — крепление к стойкам и поручням, держит намертво
- ⚓ **Рифовый** — рифление паруса, быстро и надёжно

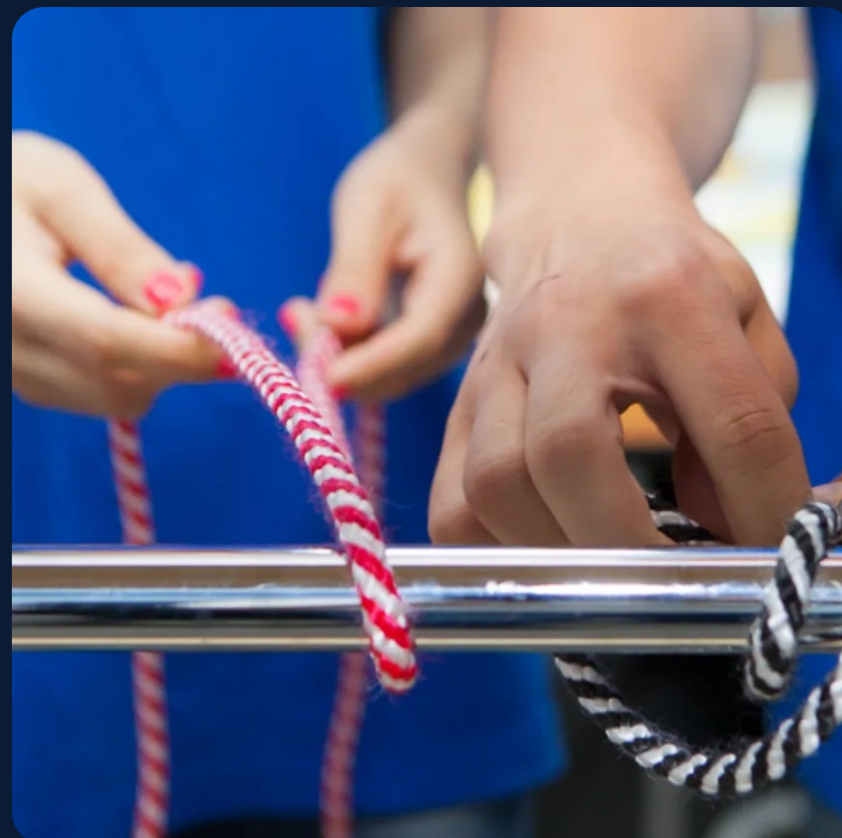

Палубное оборудование и швартовка

Лебёдки, стопоры, блоки, утки — всё руками.

- ⚓ Лебёдки и стопоры — основные механизмы управления парусами
- ⚓ Блоки и утки — система передачи усилий
- ⚓ Швартовка — кранцы, концы, отработка причаливания
- ⚓ Безопасная работа — где стоять, за что держаться

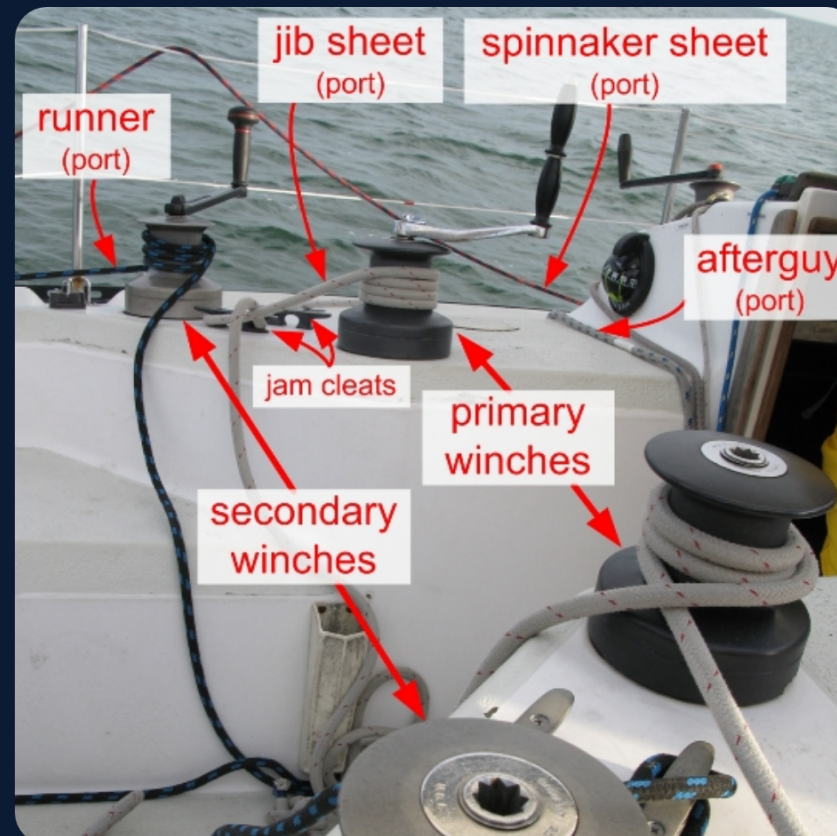

История флота

Великие капитаны, легендарные плавания, морские традиции.

- ⚓ Адмиралы Ушаков, Нахимов, Нельсон
- ⚓ Великие географические открытия
- ⚓ Эпоха парусного флота
- ⚓ Морские флаги, сигналы, традиции

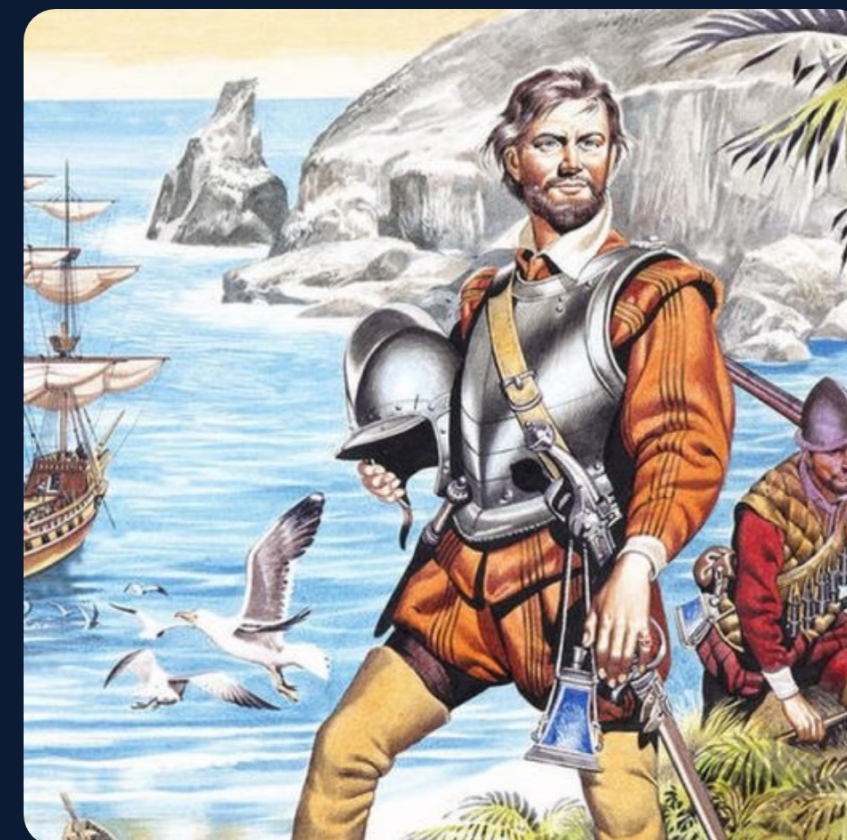

Карты · МППСС · Погода

Базовые инструменты, без которых не выйти из порта.



Морская карта

Как читать, прокладывать курс, определять местоположение.



Компас и румбы

Магнитный компас, отклонения, азимут. Без GPS.



МППСС

Международные правила предупреждения столкновений судов. Обязательно.



Морские знаки и буи

Навигационная обстановка: что, где, как читать.



Шкала Бофорта

Ветер от 0 до 12. Как предсказывать погоду в море.



Безопасность в шторм

Алгоритм действий. Где быть. Что делать.

Управление яхтой и экипаж

Капитан, боцман, рулевой, юнга — кто за что отвечает.

- ⚓ **Капитан** — принимает решения, отвечает за всё на борту
- ⚓ **Старпом** — заместитель капитана, ведёт вахту
- ⚓ **Боцман** — руководит палубными работами и экипажем
- ⚓ **Рулевой** — держит курс, выполняет манёвры по команде
- ⚓ **Юнга** — младший член экипажа, учится всему

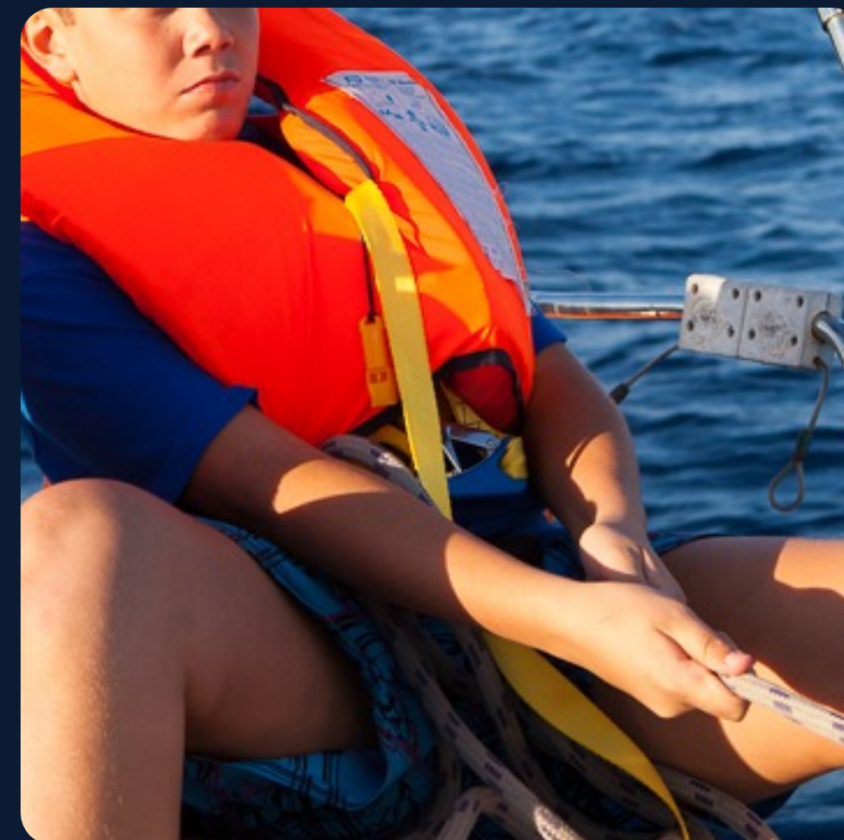

Двигатель и тузик

Техника на борту — без неё не выйти из порта.



Морской двигатель

Запуск, остановка, обслуживание. Базовые проверки перед выходом.



Тузик · тендер

Управление малой лодкой. Швартовка к яхте. Подход к берегу.



Поломка в море

Что делать, если мотор отказал. Алгоритм действий капитана.



Безопасность под мотором

Расхождение с судами. Маневрирование в порту. Швартовка под мотором.

ИЕРАРХИЯ В МОРЕ

Звания и ранги в море.

Кто за что отвечает в экипаже.

- ⚓ Капитан, старпом, боцман, матрос
- ⚓ Морские знаки различия и форма
- ⚓ Сертификаты RYA · MCA · STCW
- ⚓ Что такое лицензия моряка
- ⚓ Иерархия команд и подчинения



ФОРМА И ЭКИПИРОВКА

Экипировка и форма моряка.

Полный комплект юного капитана.

- ⚓ Форма для занятий и торжественных дней
- ⚓ Спасательный жилет, страховочная привязь
- ⚓ Морской дождевик, обувь, перчатки
- ⚓ Рюкзак, спальник, личные вещи для похода



Наша учебная яхта



СТРУКТУРА ЗАНЯТИЯ

Из чего состоит одно занятие

Продолжительность — 150 минут. График — две субботы в месяц.

40 МИН

ТЕОРИЯ

Морская тематика по программе модуля. Чёткий план без отступлений.

20 МИН

ИСТОРИЯ ФЛОТА

Биографии адмиралов и эпизоды морской истории — для понимания контекста.

60 МИН

ПРАКТИКУМ

Узлы, работа с оборудованием, отработка швартовочных приёмов руками.

30 МИН

ВИКТОРИНА

Быстрая проверка пройденного материала в формате коротких вопросов.



КОНТРОЛЬ УСВОЕНИЯ

Практические навыки принимаются на воде. Теоретические тесты с проходным баллом 70%.

Итоговая аттестация курса

Проводится в три этапа на 16–18 занятиях учебного года.

Занятие 16 · Сценарий

Комплексное задание «Подготовка яхты к выходу в море» — практическая проверка всех модулей.

Занятие 17 · Практика

Самостоятельное выполнение приёмов: узлы, работа с оборудованием, швартовка, действия в нестандартных ситуациях.

Занятие 18 · Тест

Письменный экзамен на 50 вопросов. Проходной балл — 70%. Допуск к практической части требует сдачи теории.

СЕРТИФИКАТ NAVICLUB · СТУПЕНЬ ЮНГА I

36 академических часов · программа соответствует требованиям RYA, STCW, SOLAS, IMO и ФГОС РФ.

Что делает курсант в практическом походе.

- ⚓ **Управление парусной яхтой**
Работа на штурвале, постановка и уборка парусов, манёвры под парусом и под двигателем.
- ⚓ **Прокладка курса без GPS**
Классическая бумажная навигация: морская карта, магнитный компас, прокладка курса вручную.
- ⚓ **Бытовой распорядок на борту**
Самостоятельное приготовление пищи, уборка помещений, дежурство по камбузу, ведение вахтенного журнала.
- ⚓ **Якорная стоянка и купание**
Постановка на якорь в бухтах Ионического моря, морская рыбалка, плавание со страховкой.
- ⚓ **Командные сценарии**
Отработка действий при человеке за бортом, швартовка в портах, ночные вахты по графику.



Наша яхта в Ионическом море



ГРЕЦИЯ · КОРФУ · 7 ДНЕЙ В МОРЕ

Летняя практика на Корфу

Завершающий этап учебного года — выход в Ионическое море на крейсерской яхте.

Семь дней в море

Курсанты живут и работают на крейсерской яхте в составе экипажа под руководством инструктора.

Защищённая акватория

Ионическое море со стороны Корфу — спокойная для обучения зона с развитой инфраструктурой береговой охраны.

Реальные манёвры

Постановка и уборка парусов, прокладка курса, швартовка в портах острова — всё выполняется самим экипажем.

Историческая база

NaviClub работает на Корфу с 2007 года. Та же акватория, в которой проходили походы эскадры Ушакова.

КОРФУ · ИОНИЧЕСКОЕ МОРЕ

Морской лагерь



КОРФУ · ПОД ПАРУСОМ

Морской лагерь



Морской лагерь



КОРФУ · НА ЯХТЕ

Морской лагерь



КОРФУ · ОТКРЫТОЕ МОРЕ

Морской лагерь



Морской лагерь



Морской лагерь



КОРФУ · ВЕЧЕР В БУХТЕ

Морской лагерь



Морской лагерь



Навигация без GPS

GPS отказывает, связь пропадает, аккумулятор садится — это норма в море. Поэтому в RYA учат сначала по бумажной карте, потом уже электронике.

⚓ Чтение морской карты

Глубины, мели, маяки, навигационные знаки — курсант учится читать карту так же, как читал её любой капитан до появления электроники.

⚓ Определение места по пеленгам

Компас плюс береговой ориентир — определение точки в море без приёмников и приложений.

⚓ Прокладка курса вручную

Параллельная линейка и транспортир — инструменты, не изменившиеся за два века. Работают всегда, не зависят от батареи.

⚓ Счисление пути

Расчёт пройденного расстояния по скорости и времени — резервный способ навигации при отказе техники.



КОРФУ · КОМПАС И КАРТА

Навигация без GPS



Распорядок жизни на борту

Семидневный практический поход — самостоятельное обеспечение быта и вахтенный режим.

Камбуз

Меню, закупки, приготовление пищи на экипаж. Дежурство по графику.

Уборка

Каюта, палуба, галюн. Порядок на борту — требование безопасности, а не эстетика.

Вахта

Ночные вахты по четырёхчасовому графику. Вахтенный отвечает за курс и за тех, кто отдыхает внизу.

Спальное место

Личная каюта — собственная зона ответственности. Морская укладка вещей предотвращает травмы при качке.

Экипаж

Шесть человек на одной яхте семь дней. Умение договариваться формируется само.

Дисциплина

Команды капитана выполняются без обсуждения. Расписание соблюдается строго — на море иначе невозможно.

ИСТОРИЯ · НАША ПРАКТИЧЕСКАЯ БАЗА

Адмирал Ушаков и Корфу.

Место победы русского флота — наша практическая база.

- ⚡ 1799 год — эскадра Ушакова освобождает Корфу от французского гарнизона
- ⚡ Крепость считалась неприступной с моря, штурм провели с шлюпок при поддержке кораблей
- ⚡ Наполеон оценил итог как блестящую морскую операцию
- ⚡ Семь островов Ионического моря по итогам кампании были переданы под управление республики, позже вошли в состав Греции
- ⚡ NaviClub проводит летнюю практику в этой акватории с 2007 года
- ⚡ Курсанты ходят теми же фарватерами, по которым шла русская эскадра



Что курсант будет уметь по окончании курса

Список конкретных навыков, проверяемых на аттестации. Каждый пункт принимается практически или на тестировании.

- ✓ Управляет парусной яхтой в условиях рабочего ветра и волны
- ✓ Знает алгоритм действий «Человек за бортом» и отрабатывал его на тренировках
- ✓ Работал в команде из шести человек в роли подчинённого и в роли старшего
- ✓ Сдал аттестацию по программе, соответствующей стандартам RYA, STCW и SOLAS
- ✓ Прокладывает курс по бумажной карте без использования GPS
- ✓ Несёт вахту по графику, готовит на экипаж, организует бытовой распорядок
- ✓ Понимает базовые морские команды и термины на английском языке
- ✓ Получил подтверждённую вторую квалификацию для будущей карьеры

ПУТЬ ОБУЧЕНИЯ · 4 ГОДА

Последовательные ступени — 4 года до международного диплома.

RYA/MCA — международно признанная лестница квалификаций

ГОД 1 · ЮНГА I

Устройство яхты, узлы,
навигация, безопасность.
Сертификат школы.

ГОД 2 · ЮНГА II

2 занятия/мес. Углублённая
программа. Essential
Navigation, Competent Crew.

ГОД 3 · МАТРОС

С 16 лет — международные
экзамены RYA/MCA. VHF SRC,
First Aid, Sea Survival.

ГОД 4 · ШКИПЕР

Day Skipper, Coastal Skipper.
С 17 лет — первая
шкиперская лицензия.

Какие международные дипломы получит выпускник

Последовательная система ступеней RYA/MCA. Дипломы переходят между учебными центрами и признаются в 60 странах.

Essential Navigation

Базовая навигация и основы безопасности. Первая ступень в системе RYA.

Competent Crew

Подтверждение квалификации компетентного члена экипажа. Допуск к работе в составе экипажа.

VHF SRC · First Aid

Радиосвязь Short Range Certificate и первая медицинская помощь. Обязательные сертификаты для работы в море.

Sea Survival

Курс выживания на море. Действия при оставлении судна, работа со спасательным оборудованием.

Day Skipper

Первая шкиперская лицензия — допуск к самостоятельному управлению яхтой в дневных переходах.

Coastal Skipper

Расширенные полномочия — управление яхтой длиной до 24 метров в прибрежной зоне.

Как выглядят дипломы RYA



100%

Длительная подготовка с базовой школы

- ⚓ Взрослый курс RYA сокращён до нескольких недель — он рассчитан на людей с уже сформированным морским опытом
- ⚓ Подростковая программа растянута на годы, чтобы навыки усваивались последовательно и закреплялись на практике
- ⚓ На каждом занятии — практическая работа: узлы, манёвры, навигация выполняются руками, а не разбираются на слайдах
- ⚓ Краткосрочные «сертификаты» в международной системе RYA не котируются — диплом получают только после полного цикла обучения
- ⚓ Аттестацию принимает аккредитованный британский экзаменатор — результат зависит исключительно от подготовки курсанта
- ⚓ Финальный диплом RYA/MCA открывает доступ к рынку труда

Профессии, которые открывает диплом RYA/MCA.

Морская квалификация работает параллельно с любой основной специальностью — медицина, IT, инженерия, юриспруденция.

⚓ Шкипер чартерной яхты

Самостоятельное управление яхтой в чартерных компаниях Греции, Хорватии, Турции и Карибского региона. Доход 3 000–5 000 евро в сезон.

⚓ Инструктор RYA

Обучение экипажей в учебных центрах разных стран. Требуется Yachtmaster и преподавательской аккредитации RYA.

⚓ Офицер суперяхты

Работа в составе экипажа частных яхт длиной от 30 до 80 метров. Доход начинается от 4 000 евро в месяц.

⚓ Член экипажа международного чартера

После Day Skipper и Yachtmaster — позиции на яхтах в любой стране, где работает чартерный рынок.

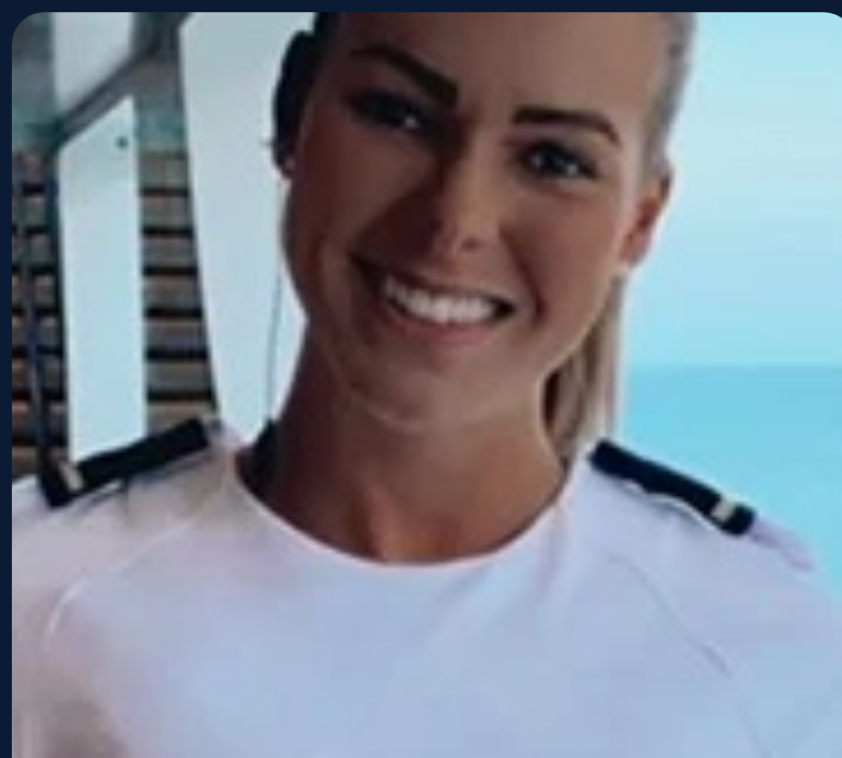

Заработок выпускников по должностям

Диапазоны взяты из публичных данных RYA и крупнейших чартерных операторов за сезон 2024–2025.

Шкипер чартерной яхты до 24 м

От 3 000 до 4 500 евро в месяц. Регионы — Греция, Хорватия, Испания, Карибский бассейн.

Инструктор RYA

От 2 500 до 3 500 евро. Великобритания, Мальта, ОАЭ, Австралия — основные рынки учебных центров.

Первый помощник на суперяхте

От 4 000 до 6 000 евро. Базы экипажей — Монако, Антигуа, Сейшельские острова, Флорида.

Капитан суперяхты 30–80 м

От 8 000 до 15 000 евро. Верхний уровень профессии, требует Yachtmaster Ocean и опыта от пяти сезонов.

География работы

Чартерный рынок действует в 50 странах. Диплом RYA признаётся в портах 150 государств. Учебные центры RYA — в 60 странах.

Расчёты в валюте

Контракт оформляется в евро или долларах — доход не зависит от курсовых колебаний рубля.

Что получает выпускник по окончании курса

Четыре конкретных результата, которые остаются у курсанта независимо от его дальнейшей карьеры.

Международная квалификация

Действующий диплом системы RYA/MCA, признаваемый в портах 50 стран. При необходимости может стать основной профессией.

Опыт реальной ответственности

Ночные вахты, работа на штурвале, обеспечение быта на экипаж — ситуации, в которых проявляются и тренируются взрослые навыки.

Профессиональные контакты

Связи с инструкторами и шкиперами в Греции, Великобритании, Хорватии. Возможность продолжить обучение в любом из 60 учебных центров RYA.

Доход в валюте

Уровень оплаты выпускников по данным RYA — от 3 000 до 5 000 евро в месяц. Контракты заключаются в валюте.

Безопасность на занятиях и в походе

Спасжилет — на каждом занятии в воде. МОВ-тренировки регулярно.

Радиосвязь — у инструктора. Программа построена по требованиям международных конвенций.



International Maritime Organization — агентство ООН. 174 государства. Разработало все ключевые морские конвенции.



Конвенция о подготовке моряков. 178 стран. Без соответствия STCW — нельзя выйти на профессиональную вахту.

SOLAS

Safety of Life at Sea, 1974. Конвенция IMO о безопасности. Наша программа в полном соответствии.



Royal Yachting Association. Официальная обучающая структура UK. Программы действуют в 60+ странах.

ФГОС РФ

Федеральный государственный образовательный стандарт. Лицензия №Л035-01255-50/01363431 от 26.08.2024.

Безопасность в море



Учебная база

Очные занятия в Красногорске · летняя практика на Корфу.





Теория и обучение в классах

 КРАСНОГОРСК

МБОУ «Полёт»

Красногорский б-р, д. 12а · Павшинская пойма

-  Современные классы и яхтенный тренажёр
-  Занятия по субботам круглый год
-  Лицензия №Л035-01255-50/01363431

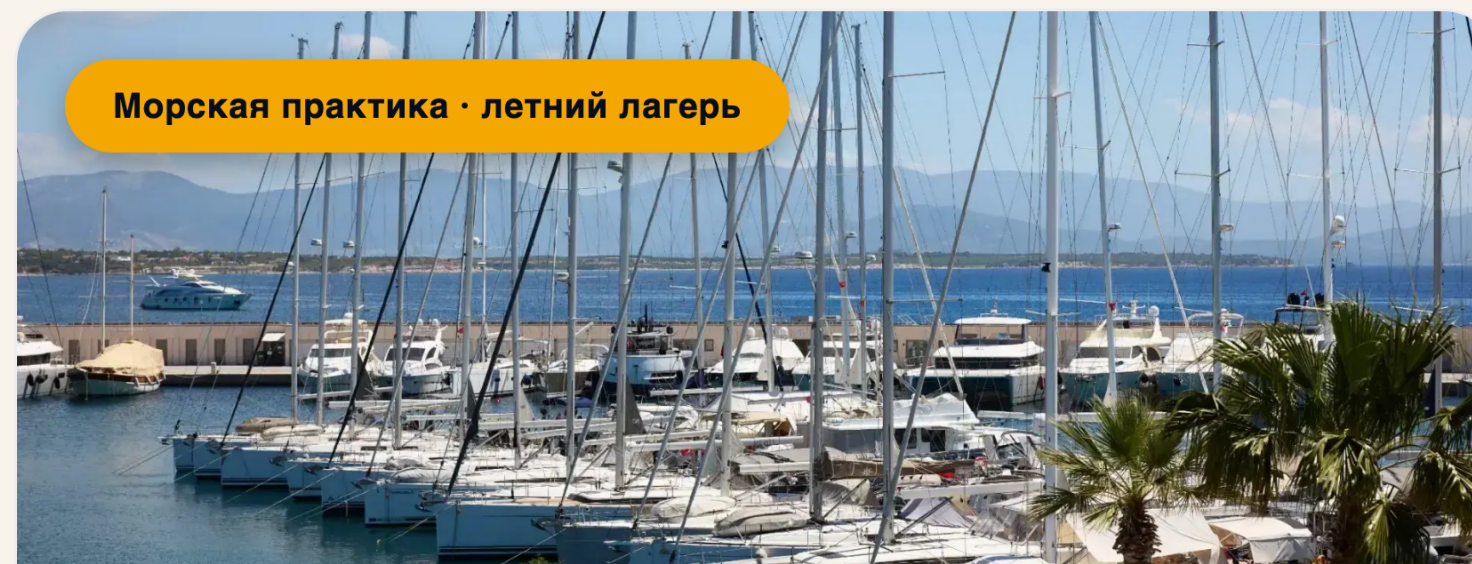



Морская практика · летний лагерь

 КОРФУ, ГРЕЦИЯ

Ионическое море

Историческое место побед адмирала Ушакова

-  Реальные выходы на крейсерской яхте
-  Развитая инфраструктура спасения
-  20+ лет подготовки курсантов

СТОИМОСТЬ · ФОРМАТ

⚓ КУРС «ЮНГА I»

Стоимость обучения

ДВЕ ЦЕНЫ · ОДНА ПРОГРАММА

✦ УЧАЩИМСЯ «ПОЛЁТ»

4 500 ₽

в месяц · ЮНГА I
льготная

⚓ ОБЩИЙ НАБОР

6 600 ₽

в месяц · ЮНГА I
для всех

Летняя практика на Корфу — организуется отдельно, по желанию и возможностям. Число мест ограничено. Приём после собеседования с капитаном и медицинской справки.



2 занятия в месяц

По субботам. Не мешает школьному расписанию.



150 минут каждое занятие

Теория + история + практика + игра.



Групповой формат

Небольшие группы. Все учатся вместе.



Очное обучение

Центр «Полёт», Красногорск, Павшинская пойма.

RYA · STCW · SOLAS · IMO · ФГОС РФ

Что обычно спрашивают перед записью

Ответы на типовые вопросы, которые задают на собеседовании.

- ✓ **Обязательна ли летняя практика на Корфу?** На базовой ступени «Юнга» — нет. Для получения международных дипломов RYA Day Skipper и Coastal Skipper морская практика обязательна по требованиям программы.
- ✓ **На какой возраст рассчитан курс?** Основная группа — 12–17 лет, девушки и юноши. При выраженной мотивации возможен приём с 11 лет.
- ✓ **Совмещается ли с обычной школой?** Занятия проходят две субботы в месяц по 150 минут. Школьное расписание не затрагивается.
- ✓ **Какой порядок поступления?** Собеседование с капитаном-наставником и стандартная медицинская справка. Группы формируются по итогам собеседования.
- ✓ **Можно ли продолжить обучение за границей?** Да. Промежуточные зачёты RYA принимаются учебными центрами в 60 странах.
- ✓ **Что останется, если ребёнок не выберет море профессией?** Действующий международный диплом и сформированные навыки командной работы.
- ✓ **Требуется ли уверенно плавать?** Базовый навык желателен. На воде курсант всегда в спасательном жилете под наблюдением инструктора.
- ✓ **Кто ведёт занятия?** Юркевич С. А., RYA/MCA Yachtmaster Offshore, преподаёт с 2007 года.

НАБОР ОТКРЫТ · ЧИСЛО МЕСТ ОГРАНИЧЕНО

4 Шага до зачисления

- ⚓ **1. Открытое занятие** — посещение мастер-класса для знакомства с программой и форматом обучения
- ⚓ **2. Собеседование** — встреча с капитаном-наставником, обсуждение мотивации курсанта и ожиданий семьи
- ⚓ **3. Медицинская справка** — стандартная форма для занятий спортом, без дополнительных требований
- ⚓ **4. Первое занятие** — зачисление в группу, выдача учебных материалов и формы
- ⚓ Дни открытых дверей проводятся в центре «Полёт» ежемесячно — расписание на сайте.

Как связаться с приёмной комиссией



EMAIL

web@naviclub.org



АДРЕС

**Московская обл., г. Красногорск,
Красногорский б-р, д. 12а**



УЧЕБНЫЙ ЦЕНТР

МБОУ «Образовательный центр "Полёт"»



РЕЖИМ ЗАНЯТИЙ

Субботы · 2 раза в месяц · 150 минут



ЛИЦЕНЗИЯ

№Л035-01255-50/01363431 от 26.08.2024



Школа Юных Капитанов

Набор открыт. Запись на собеседование — на сайте.

КРАСНОГОРСК · МБОУ «ПОЛЁТ» · ПРАКТИКА НА КОРФУ



ПЕРЕХОД НА САЙТ

www.naviclub.ru

web@naviclub.org

RYA · MCA · IMO · STCW · SOLAS · ФГОС РФ

ЗАПИСЬ НА СОБЕСЕДОВАНИЕ

Откройте камеру — отсканируйте QR- КОД.

www.naviclub.ru

Школа Юных Капитанов. Возраст курсантов 12–17 лет. Набор на учебный год открыт. Запись на собеседование с капитаном-наставником — через форму на сайте.

НАВЕДИТЕ КАМЕРУ ТЕЛЕФОНА НА QR-КОД

